

Новини ▶ 6

И ЧЕЗ обвини  
НЕК за  
проблемите в  
елмрежата



Компании и пазари ▶ 12-13

Износителите  
произвеждат с пълна  
МОЩНОСТ



pari.bg  
**Пари**

Петък

20 август 2010, брой 158 (4969)

USD/BGN: 1.52371

▲ +0.34%

Българска народна банка

EUR/USD: 1.28360

▼ -0.34%

Българска народна банка

Sofix: 392.38

▼ -0.73%

Българска фондова борса

BG40: 111.97

▼ -0.57%

Българска фондова борса

цена 1.50 лева

9 770861 560012 >

# СТО КАММИОНА И МАЛКО ОПТИМИЗЪМ



Спадът в продажбите на тежкотоварни автомобили беше ограничен от една-единствена сделка между Renault Trucks и "Трейс". Началото на строителството на участъци от магистрала донесе слаб оптимизъм за търговците, които очакват да запазят равнището на продажби от миналата година ▶ 4-5

Новини ▶ 7

Златарите  
предлагат  
акция  
"Накитите"



Компании и пазари ▶ 11

"Интеркапитал"  
набра 2.4 млн.  
лв. на борсата  
във Варшава

Weekend ▶ 22-23



Рибните  
къщи  
стават все  
по-популярни



**Печеливш**  
**Дейв де Уолт**



Акциите на американския гигант за антивирусен софтуер McAfee скочиха с 58.3%, след като лидерът в производството на микропроцесори Intel отпрати оферта от 7.68 млрд. USD за придобиването му. Сделката ще позволи на двете компании да работят съвместно в борбата с намаляващата интернет сигурност, смята главният изпълнителен директор на McAfee Дейв де Уолт.



**Губещ**  
**Златомир Иванов - Златко Баретата**



Обвиненият за участие и организиране на престъпна група за наркоразпространение Златомир Иванов-Баретата ще остане в ареста без право на обжалване, реши Софийският апелативен съд. Той ще продължи лечението си в болница „Токуда“, след което ще се върне в ареста.

**Мнения**

► По темата „Бизнесът с просията“  
► Не живея в гр. София, но когато ми се е налагало да имам път към столицата и тръгна да се разхождам по улиците, срещам страшно много хора: млади, стари, роми, българи, които просят. Разбирам, че в гр. София се живее госта трудно, там инфлацията е много по-висока от едн малък зраг, но просията се е заформила като нова мода за по-бедните хора там.

Evidence

► По темата „Инвеститори чакат до 4 години пари за трафопостове“  
► Пак вина има - виновен няма.

cralich

**Коментар**



► Полицията и данъчните се сещат за златарския бизнес само от време на време. А може би не трябва да го забравят изобщо, тъй като скритите приходи там не са никак малко

СНИМКА БОБИ ТОШЕВ

# (По-)златен бизнес



**pari.bg Top 3**

**1** Железни амбиции. БДЖ започва изпълнението на програма за оздравяване, която включва съкращаване на разходите и промяна на структурата.

**2** Собственик на дискотека в Слънчев бряг дължи 1.5 млн. лв. данъци. Масово заведението по морето крият обороти и затова проверките на НАП ще са ежедневни.

**3** Горещ август за пазара на наеми в София. Наемодателят може да свали от 10 до 35 EUR от месечната цена, ако прецени, че наемателят е надежден.

В средата вечерта златарите в Пловдивска област не можаха да спят заради поредната акция на МВР - „Леярите“. Преди около два месеца НАП пък разтревожи търговците с бижута от благородни метали, което в историята остана като акция „Златарите“. Днес обаче бизнесът иска да има и нова акция - „Накитите“ (вж. стр. 7). Целта пак е да хванем лошите и да увеличим приходите в хазната, но този път държавните служители не само трябва да търчат по проверки в страната, а да поостанат малко зад бюрата си и да помислят какво могат да направят, за да преодолеят пропуските, които сами са създали.

Златарският бизнес винаги е носил добри приходи, а далаверите го направиха още по-златен. Схемите отдавна са ясни - внасят се контрабандни бижута без маркировка и информация за произход и съдържание, крадат се бижута, които после се претопяват или препродават, слага се покритие от скъп метал на евтини бижута, прилагат се „класическите“ счетоводни

Дарина Черкезова  
dcherkezova@pari.bg



„Понякога данъчните и полицаите трябва да си дадат почивка от акциите с колоритни имена и да се огледат какво могат да свършат само от бюрото си

хватки за намаляване на облагатата печалба... И макар че тези начини за измами винаги са били ясни, едва отскоро държавата започна да им обръща внимание, за да се опитва да ги пресече. Да, явно има ефект, защото поне са наложени 4-5 санкции и са иззети метали и бижута за милиони левове. Остава някой да си плати глобата, както и да приключи разследването, за да може парите от задържаните благородни метали да достигнат реално до държавната хазна.

Всъщност понякога големите резултати може да бъдат постигнати и по по-прости начини. Например, като се помисли за по-ефективен предварителен, а не последващ контрол. Да, извънредните командировки тук и там ще бъдат по-малко, но нали точно това ще означава и че системата функционира по-гладко. Ако все още имаме проблеми с бижута, които нямат държавна маркировка, не е ли по-лесно да се стегнат редиците на митниците и да се създаде такава нормативна рамка, която да прекрати безпроблемните далавери? Ако

чрез схемата „фиктивен износ на злато - внос на бижута“, предприемчивите българи „пестят“ от плащане на ДДС, не е ли по-лесно да се създадат бариери, за да не се случва това? Например, като се прецизира издаването на документите, нужни за разрешаването на износа за преработка на благородните метали. Или като се проверява не само по документи, но и физически това, което се изнася. Както и това, което се внася.

Ако не друго, държавата е доказала, че е добра в създаването на бюрократични бариери. Защо да не използваме потенциала ѝ в името на една добра кауза - да затрудним престъпленията и злоупотребите в златарския бизнес. А и не само в този сектор. Дали не е време за акция „Бюрократия“? Може би без нея резултатите от всяка друга екшън акция ще бъдат спорадични и позлатени, а не за златен медал. Ако пък това, което не ни достига, е екшън и по-качествени проверки - ами, действайте, господа полицаи, данъчни и митничари. Време е.

**Пари**  
НАЦИОНАЛЕН БИЗНЕСЕСКИДНЕВНИК  
WWW.PARI.BG  
УЛ. КНЯЗ БОРИС I №161  
София 1202  
e-mail: office@pari.bg  
информация: 4395800  
Издава  
Бизнес Медиа Груп АД,  
част от Bonnier Business Press

ИЗПЪЛНИТЕЛЕН ДИРЕКТОР И ГЛАВЕН РЕДАКТОР  
Лилия АПОСТОЛОВА  
4395802  
lapostolova@pari.bg  
МЕНИДЖЪР РЕКЛАМА  
Станислава АТАНАСОВА  
4395851  
satanasova@pari.bg  
УПРАВИТЕЛЕН СЪВЕТ  
Лилия АПОСТОЛОВА  
Ричард КЛЕГ  
Стефан НЕДЕЛЧЕВ

РЕДАКЦИОНЕН ЕКИП  
I зам. главен редактор  
Георги АНДРЕЕВ - 4395825  
gandreev@pari.bg  
Зам. главен редактор  
Мария ВЕРОМИРОВА - 4395865  
mveromirova@pari.bg  
Зам. главен редактор  
Иван БЕДРОВ - 4395838  
ivan.bedrov@pari.bg  
ИНВЕСТИТОР  
Мирослав ИВАНОВ - 4395867  
mivanov@pari.bg

БИЗНЕС  
Мила КИСЬОВА - 4395863  
mkisiova@pari.bg  
ЖУРНАЛИСТИ  
Биляна ВАЧЕВА - 4395866  
bvacheva@pari.bg  
Филупа РАДИОНОВА - 4395866  
philippa.radionova@pari.bg  
Дарина ЧЕРКЕЗОВА - 4395877  
dcherkezova@pari.bg  
Красимира ЯНЕВА - 4395876  
kyaneva@pari.bg  
Иглица ФИЛИПОВА - 4395867  
iphilipova@pari.bg

Аманас ХРИСТОВ - 4395818  
ahristov@pari.bg  
Николема ЦВЕТКОВА - 4395876  
ncvetkova@pari.bg  
Рагослава ДИМИТРОВА - 4395823  
rdimitrova@pari.bg  
Елена ПУЛЧЕВА - 4395877  
epulcheva@pari.bg  
Елена ПЕТКОВА - 4395857  
elena.petkova@pari.bg  
Георги ГЕОРГИЕВ - 4395868  
ggeorgiev@pari.bg

ФОТОРЕДАКТОР  
Марина АНГЕЛОВА - 4395879  
mangelova@pari.bg  
ДОКУМЕНТАЦИЯ - 4395884  
РЕКЛАМА - 4395872, 4395891  
факс 4395826  
АБОНАМЕНТ И РАЗПРОСТРАНЕНИЕ  
4395835, 43 95 836  
СЧЕТОВОДСТВО - 4395815  
ПЕЧАТ: Печатница София ЕООД  
ISSN 0861-5608

## Цитат

„Ние не можем да хванем всички, но когото хванем, дупе да му е яко

► **Мирослав Найгенов**, министър на земеделието и храните, по повод бързото поскъпване на цените на хляба



## Число на деня

600

► млн. лв. са предвидени за изграждане на ВиК проекти по ОП „Околна среда“. Министерството на околната среда и водите покани 36 общини от страната да кандидатстват със свои предложения

## Бърза гоставка

# „Сименс“ успя да достави бланки, но с 1000 броя по-малко

Бойко Борисов се закани, че проблемите с издаването на документи ще бъдат обсъдени на високо равнище с канцлера Ангела Меркел

В сряда „Сименс България“ е доставила 4000 бланки за издаването на международни паспорти, а в четвъртък още 8000. Това съобщиха от компанията ден след като става ясно, че има нов проблем при издаването на документи, този път бланките и кориците за паспорти свършиха в РПУ-тата в цялата страна. Компанията на практика е доставила с 1000 бройки по-малко от очакваното. Ден преди това заместник-министърът на вътрешните работи Павлин Димитров обясни, че за два дни „Сименс“ трябва да доставят общо 13 хил. бланки.

## Рискът остава

Заради проблемите с доставката на консултативни за издаването на лични документи се оказа, че близо 9000 българи няма да си получат навреме международните паспорти. От „Сименс“ обясниха, че причината за забавянето се дължи на ограничения обем хартия, която се доставя от „Капелен България“ ЕО-ОД. На практика заради летния режим има промяна в графика на доставките от подизпълнителя.

## Признат грях

Вчера от „Сименс България“ заявиха, че ще изпълнят доставките съгласно летния график, който са договорили с МВР. Ден преди това заместник-министърът на вътрешните работи Павлин Димитров каза, че очаква от компанията да изпълни поетите ангажименти. ОТ МВР са категорични, че от започването на кампанията по смяната на документите от март непрекъснато има някакви проблеми. Заради проблемите с издаването на документите лично германската компания Siemens е изпратила извинително писмо до МВР. Дори премиерът Бойко Борисов се закани, че този

казус ще бъде обсъден с канцлера Ангела Меркел при посещението ѝ в България през октомври.

## Проста сметка - криви разчети

До края на тази година 2 млн. българи трябва да си сменят документите. Простата сметка показва, че на ден трябва да се издават по 12 хил. броя. От „Сименс България“ казаха, че договорът им е да издават едва 7800, а те на практика на ден правели по 19 хил. Така двете страни по договора продължават да си прехвърлят топката и взаимно да се обвиняват. А проблемите остават. Масово българите си взимат отпуск, за да се редят по опашки. Сега положението допълнително се усложнява, тъй като голяма част от българите ще пътуват през идните месеци на почивка, други заминават при роднини, а трети са на обучение.

## Закани

Договорът между МВР и „Сименс“ е за близо 116 млн. EUR. След това стана ясно, че вътрешното министерство е трябвало да направи още 130 хил. лв. допълнителни разходи за командировъчни и гориво заради проблемите по издаването на личните документи. Очаква се „Сименс“ да понесе финансова санкция за създадените проблеми. Борисов беше категоричен, че заради проблемите „Сименс“ ще получи по-малко пари от предвидените в договора.

„Министър Цветанов преговаря с тях и аз мисля, че няколко милиона лева ще им намалим от цената, която предишното правителство е договорило с тях“, обясни премиерът. „И ето отново, когато германските инвеститори се обявиха против мен и това, което съм казал, вие днес отново ме питате за проблема със „Сименс“ с картите. И аз ще го кажа, като дойде и канцлерът Меркел, защото и на германския посланик с моите уважения и всички от германската камара искам да им кажа, че те са ми мили, но българският потребител ми е по-мил.“

Бялина Вачева

## От ранни зори Паспортните служби ще са с удължено работно време

► Паспортните служби в София от 23 до 31 август ще работят от 6 до 17.30 ч, съобщиха от МВР. С 2.5 часа се увеличава работното време на служителите в услуга на столичаните, които подават заявления за нови документи за самоличност. От 1 септември гишетата „Български документи за самоличност“ ще работят от 6 до 21 ч.

► Заради натовареността около издаването на документи от МВР уточниха, че ще назначат временно още служители в столичните паспортни служби, КАТ и СДВР. Разпоредено е на началниците на районните управления на полицията в София да осигурят по един служител, който сутрин ще дава номера на гражданите.



► Заради натовареността на паспортните служби в София те ще работят от 6 до 9 часа от началото на септември

СНИМКИ МАРИНА АНГЕЛОВА

## Бизнес могел



► Туристи се разхлаждат с безалкохолни напитки и бира, предлагани от незаконни търговци в Приморско

# СТО КАМИОНА И...



## Продажбите на тежкотоварни автомобили започнаха да ограничават спада заради сделката между Renault Trucks и “Трейс” за Лот 2 на аутобана

Съживяване на пазара на тежкотоварни автомобили беше забелязано през лятото. Причина обаче е само една сделка - между Renault Trucks България и “Трейс Груп Холд”, която стана причина само за 30 дни да бъдат продадени почти толкова камиони и автобуси, колкото за първите 3 месеца на 2010 г. И за ограничаване на спада в продажбите до под 30% - стойност, невиджана от началото на кризата.

Сделката, свързана с началото на строежа на Лот 2 на магистрала “Тракия”, стана причина за оптимизъм на част от бранша за развитието на продажбите на тежкотоварни автомобили. Именно строителството беше основен двигател на пазара през последните години, но с идването на кризата в имотния бранш спряха и продажбите на камиони. Големите инфраструктурни проекти обаче може да раздвижат пазара до края на годината, прогнозираят от бранша.

### Сделката

“Трейс Груп Холд” АД купи общо 100 нови самосвала от Renault, става ясно от уведомление на компанията, качено на сайта на Българската фондова борса. Стойността на

**Христо Ласков**  
hlaskov@pari.bg



сделката е почти 7.9 млн. EUR, а доставките трябва да бъдат осъществени до 20 септември 2010 г. Това е причината за постепенния ръст в продажбите на Renault у нас през последните месеци, както и на пазарния дял на компанията. Така от 0% в началото на годината той вече е 22.4% към края на юли, показват данните на Асоциацията на автомобилните производители у нас за миналия месец.

Сделката обаче стана причина не само за ограничаването на спада в продажбите на камиони у нас, но и за оптимизъм относно бъдещото движение на пазара до края на годината. Като причина от бранша посочват раздвижването при инфраструктурните проекти, тъй като строителните компании са и основен пазар за производителите на ками-

они в България. Кризата обаче засегна драстично строителството у нас, което според браншовата камара се е свило с 30% за миналата година. Това доведе до драстично свиване на продажбите на тежкотоварни автомобили за миналата година, което стигна до над 72%, отчитат от бранша.

С началото на 2010 г. ситуацията на строителния пазар не се подобри особено, а дори и най-активният сезон за компаниите от сектора - лятото - се оказва доста по-труден от очакванията. Инфраструктурните проекти и по-специално началото на строежа на Лот 2 и Лот 3 на магистрала “Тракия” дадоха глътка въздух за продажбите на камиони. И докато Лот 3 беше спечелен от гръцката “Актор”, надеждите на производителите на камиони са, че “Консорциум Тракия 4”, воден от “Холдинг Пътища” и “Мостстрой”, които спечелиха Лот 4, ще разчитат на нова техника. Срокът за обжалването на процедурата по търга за отсечката от “Тракия” изтича днес, а по план първата чопка трябва да бъде в началото на септември.

### Прогноза

“Строежът на магистрала “Тракия” определено се

отрази положително на пазара на тежкотоварни автомобили”, коментира за в. “Пари” Иво Николов, търговски директор в Renault Trucks България. По думите му вносителите могат да бъдат оптимистично настроени и заради българския изпълнител на последната отсечка на магистралата. На подобно мнение са и от Volvo. От компанията коментират, че може да се очаква раздвижване на пазара в зависимост от реално строящите се инфраструктурни проекти.

Подобни поръчки може да подобрят пазара на строително оборудване, което включва самосвали и друга подобна техника, твърдят от българското представителство на скандинавския производител на камиони. От Volvo очакват, че инфраструктурните проекти може да помогнат за изчистването на складовите наличности на този тип товарни возила, което ще рефлектира положително на пазарната ситуация. И все пак големи разлики в продажбите не се очакват, защото инфраструктурните проекти са твърде малка част от пазара.

От Mercedes обаче не споделят оптимизма на конкурентите си. “Стро-

ежът на магистрала “Тракия” се отрази положително само за продажбите на Renault, но не и при другите участници на пазара. Подобен ефект едва ли можем да очакваме, защото нова сделка за 100 самосвала е вече не-реална прогноза”, смята Александър Бабанин, мениджър по продажби на лекотоварни и товарни автомобили във вносител на германската марка за страната ни “Балкан Стар Аутомотив”.

### Без промяна

Прогнозите за пазара до края на годината също не са еднозначни. От Volvo очакват раздвижване в продажбите след есента, но не посочват конкретна причина за прогнозата си.

Според Николов обаче пазарът на тежкотоварни автомобили ще излезе на нула спрямо миналата година - тоест няма да има спад в продажбите, но не се очаква и ръст. На подобно мнение е и Александър Бабанин, според когото в сегмента на товарни автомобили от 7.5 до 41 т най-вероятно ще бъдат продадени около 700 камиона. Това би означавало 18% спад в продажбите спрямо миналата година.

” От бранша очакват раздвижване на пазара на камиони в края на лятото и есента. Инфраструктурните проекти се отразяват положително на продажбите въпреки кризата

**73** процента е спадът в продажбите на нови автобуси и камиони през 2009 г.

**700** камиона ще бъдат продадени в България за цялата 2010 г., прогнозираят от “Балкан Стар Аутомотив”, вносител на Mercedes за България

# МАЛКО ОПТИМИЗЪМ



## Пазар

Продажби на автобуси и камиони от началото на 2010 г.

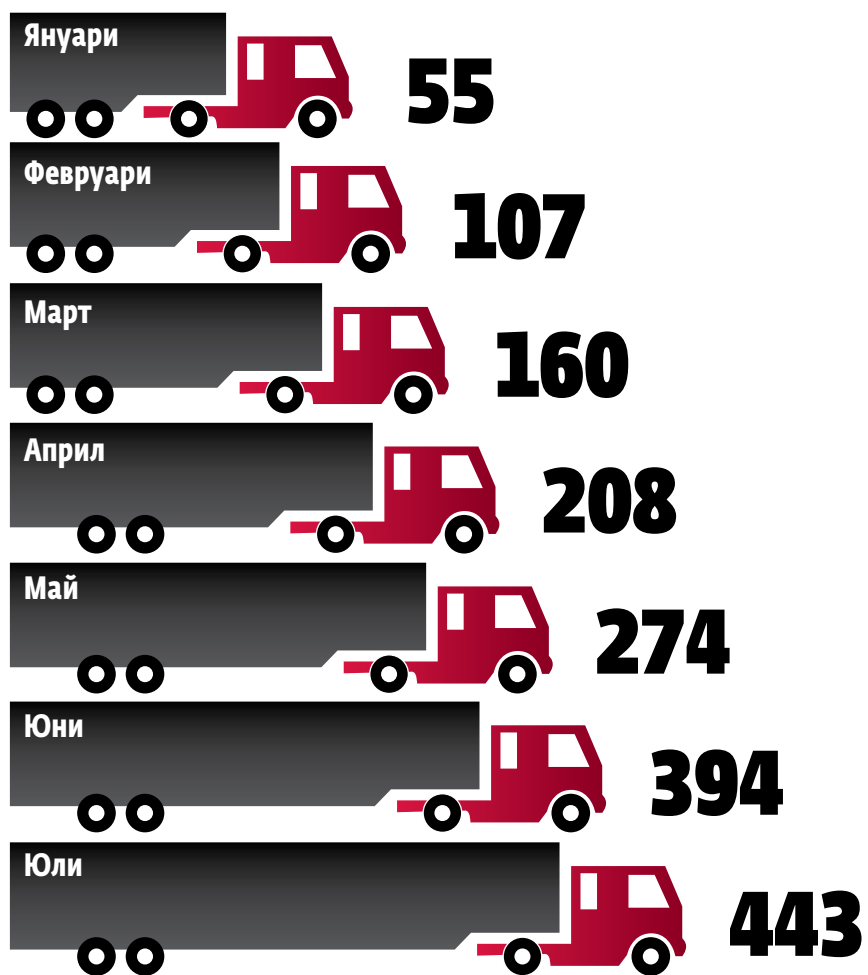

## Разпределение

| Марка       | Продажби   | Пазарен дял |
|-------------|------------|-------------|
| Avia        | 1          | 0.002%      |
| Ford        | 4          | 0.01%       |
| Iveco       | 124        | 32.3%       |
| MAN         | 40         | 10.4%       |
| Mercedes    | 129        | 33.6%       |
| Nissan      | 1          | 0.002%      |
| Renault     | 86         | 22.4%       |
| <b>Общо</b> | <b>384</b> |             |

Графика: Гриша Струндрев

Общо 384

Източник: Асоциация на автомобилните производители

## Влиянието върху продажбите ще бъде ограничено

**Положителното влияние на сделката** за продажбата на нови камиони за строежа на Лот 2 се отрази само за продажбите на Renault, но не и при другите участници на пазара.

Подобен ефект едва ли можем да очакваме, защото нова сделка за 100 бр. самосвали е вече нереална прогноза. Фирмите подизпълнители разполагат с достатъчен брой машини и едва ли

**Александър Бабанин**, мениджър продажби лекотоварни и товарни автомобили в "Балкан Стар Аутомотив", вносител на Mercedes за България

„**Не очакваме ръст на продажбите на камиони спрямо 2009 г. заради строежа на магистралите**“

ще подменят наличните с нови.

**Иска ни се да бъдем оптимисти**, но ръст на продажбите на камиони спрямо 2009 г. благодарение на строежа на магистралите не очакваме. Ако трябва да отправим прогноза за продажбите на товарни автомобили от 7.5 до 41 т за цялата 2010 г., по-скоро не се очаква броят на продажбите да надмине 700 единици.

## Пазарът се раздвижи с една сделка

**Определено може да се каже**, че инфраструктурните проекти като магистрала "Тракия" раздвижиха пазара на тежкотоварни автомобили. Това са единствените проекти в момента, които влияят пряко на този аспект от бизнеса ни. Това са и единствените големи проекти, предполагащи инвестициите на строителите, които са наши основни клиенти.

**И все пак степента на влияние на тези проекти** върху бранша няма да бъде особено голяма. Сделката, сключена за доставка оборудване за строежа на Лот 2, ще повлияе и на следващото изпълнение. Причината е, че част от тези камиони най-вероятно

**Иво Николов**, търговски директор, Renault Trucks България

„**Пазарът на тежкотоварни автомобили ще запази нивата си от миналата година, което е сигурен знак за стабилизирането му**“

ще бъдат наети от бъдещия изпълнител на следващите поръчки. Друга част обаче може да бъдат наети и от нас. Независимо дали тези камиони ще бъдат взети само под наем или купени на лизинг, във всеки случай те ще окажат влияние на пазара.

**Според мен пазарът на тежкотоварни автомобили** ще запази нивата си от миналата година, което е сигурен знак за стабилизирането му. А основен аспект от това стабилизиране са именно тези инфраструктурни проекти. Причината е, че освен за Лот 2 и за Лот 4 ще бъдат ангажирани технически средства с произход България.

# „Булгаргаз“ ще обяви исканата цена на газа на 10 септември

## Преговорите с „Мелроуз“ и „Газпром“ продължавали

Всеки ден прогнозите за цените на газа се менят. Според председателя на ДКЕВР и премиера Бойко Борисов има още много време до 1 октомври, когато се очаква да има промяна в цената.

### Денят X

„Какво точно ще поиска „Булгаргаз“, ще се знае към 10 септември. Ние сме в съвсем началния етап за формиране на цената за четвъртото тримесечие на тази година, когато започва отоплителният сезон“, заяви председателят на ДКЕВР Ангел Семерджиев. Той продължава да твърди, че има възможност газът да поевтинее, въпреки че от „Булгаргаз“ обявиха, че той вероятно ще поскъпне с 2.96% от 1 октомври. „Няма никакво съмнение, че има възможност да се понижи цената на газа от третото тримесечие“, убеден е Ангел Семерджиев.

### Все още без ясни резултати

Дали и с колко ще поевтинее горивото, обаче ще зависи до голяма степен от местния добив на „Мелроуз рилорсиз“ в черноморския шелф. В „Пари“ не успя да се свърже с представителя

на компанията у нас, за да разбере как вървят преговорите за доставната цена от трите находища - „Каварна-изток“, „Каварна“ и „Калиакра“. По думите на премиера Бойко Борисов обаче преговорите и с „Мелроуз“, и с „Газпром“ продължават.

### Спасителният български добив

За трите находища, от които ще добива „Мелроуз“, се предполага, че имат резерв от 3 млрд. куб. м природен газ, като от тях може да се подсигурят 20% от годишното потребление на страната ни.

Седмица преди да бъде дадена 10-годишната концесия за добив на „Мелроуз“, министър Трайков обяви, че изкупната цена трябва да е под 300 USD за 1000 куб. м. Компанията има дългове от 359 млн.USD, като след началото на добива тя се надява да подобри финансовото си положение.

За да охладят страстите около цената на газа, премиерът Бойко Борисов помоли медиите да не създават истерии с евентуално повишаване на цената на газа, докато това не стане факт.

Красимира Янева



► Според премиера Бойко Борисов и председателя на ДКЕВР Ангел Семерджиев до 1 октомври, откогато трябва да влезе в сила новата цена на газа, има много време

СНИМКА БОБИ ТОШЕВ

## И ЧЕЗ обвини НЕК за проблемите в електропреносната мрежа



► Инвестиции от 71 млн. лв. в поддържането на мрежата са недостатъчни, твърди Росен Йорданов, директор на дирекция „Експлоатация и поддържане на мрежата“ в ЧЕЗ

СНИМКА ЕМИЛИЯ КОСТАДИНОВА

Компанията иска и по-силен контрол при изкупуването на цветни метали

Електроразпределителното дружество ЧЕЗ също обвини Националната електрическа компания за остаряването и неподдържането на мрежата. „ЧЕЗ е готова да инвестира в изграждането на подстанции, стига да получим решение от НЕК“, заяви Росен Йорданов, директор на дирекция „Експлоатация и поддържане на мрежата“ в ЧЕЗ. По думите му 71 млн. лв. инвестиции в поддържане на мрежата са недостатъчни, те имат

готовност да усвоят около 130 млн. лв. И другите две ЕРП обвиниха НЕК за нарастващите проблеми в електроразпределителната мрежа. За момента няма обединяване на исканията от електроразпределителните дружества към НЕК.

### Засилен контрол

От 2008 г. до края на миналия месец дружеството е загубило от кражби на електроразпределителни съоръжения около 16 млн. лв. Затова ЧЕЗ настоява за по-силен контрол при изкупуването на цветни метали с промишлен произход. Причината за искането е, че много от аварията в мрежата са причинени от кражби с цел продажба на кабели и други съоръжения от електропреносната мрежа. Дружеството губи както от възстановяването на липсващите съоръжения, така и от невъзможността да доставя ток на абонатите си.

# 1778

► случая на нерегламентирано ползване на тока са регистрирани от началото на 2010 г.

### Проекти без реализация

„Има 5 проблемни проекта за изграждане на подстанции, които ще повишат качеството на електропреносната мрежа и ще помогнат за облекчаването на трафика“, заяви Йорданов. Според него НЕК не разрешава на ЕРП да изгражда подстанции, защото по този начин те стават негова собственост. Той очаква новото ръководство да промени мисленето по този въпрос. Изграждането на една подстанция струва между 4 и 7 млн. лв.

Николема Цветкова

Повече за последните инвестиционни дейности на ЧЕЗ може да прочетете на стр. 14

# 16

► млн. лв. е загубило ЧЕЗ от кражби на електроразпределителни съоръжения

# Златарите предлагат акция "Накитите"

Масово се прилага схема за фиктивен износ на злато и внос на вече готови бижута, с което държавата губи хиляди левове ДДС, алармират от бранша

Държавата губи хиляди левове от ДДС заради измами с фиктивен износ на злато и внос на вече готови бижута. Това разказа за в. "Пари" Димитър Алексиев, председател на Съюза на златарите в България. Може би е крайно време след акция "Златарите" и "Леярите" да се предприеме и нова, например с кодово име "Накитите", коментират от организацията.

## Как се пестят от ДДС

Първата стъпка в схемата е да се декларира, че се изнася определено количество злато за ишлема - т. е. благородният метал ще бъде преработен и превърнат в златни бижута в чужбина, обикновено в Турция. За целта трябва да се представи декларация от местен производител, че тази преработка не може да бъде направена в България. Да се осигури такъв документ не е никак трудно, тъй като може да се предостави от всеки регистриран в Министерството на финансите за работа с благородни метали, казва Алексиев. Подготвят се документите, но до реален износ на благородния метал не се стига. По-късно обаче - не само на документи - в страната ни

## Пример Схемата в 3 стъпки:

1 Фиктивно се декларира, че се изнася 20 кг злато за преработка на ишлема.

2 Внасят се 20 кг готови златни бижута.

3 При цена на труда 4 EUR/г в хазната влизат

се внасят вече изработени златни бижута със същия грамаж, отбелязан при износа на ишлема. Човекът заплаща ДДС само върху труда за изработката на накитите. Тъй като разполага с документ, че вече е изнесъл определено количество злато, макар и фиктивно, той не плаща данъка за самия благороден метал. Фиктивният износител е доволен и пести от данъци. Бижутата са внесени законно и няма проблем да получат държавен печат в някоя от специализираните лаборатории за маркировка на НАП.

## Колко губи държавата

Борсовата цена на 14-каратовото злато в момента е 28-30 EUR/г, а цената за труда за изработката е около 3-4 EUR/г. При тази схема вносителят на бижута плаща само върху цената на труда. "Трудно е да се преценят мащабите на измамата, но така се ощетяват и държавата, защото губи постъпления от данъци, и местните производители, които остават без работа", коментира Алексиев. Внесените по този начин бижута обикновено са и по-евтини за крайните потребители. Ако са платени всички данъци, цената на златото трябва да е 80-90 EUR/г, а сега масово има продажби на бижута на цена от 40-50 EUR/г. "Това показва, че не всичко е редовно при тях", казва Алексиев.

Има и други случаи, в които при подобен внос на

само 80 хил. EUR. Ако не се представя документ за фиктивен износ на ишлема, вносителят трябва да плати още 560 хил. EUR данък за самия благороден метал, ако приемем, че цената му е 28 EUR/г.

## Ефект:

Държавата губи 560 хил. EUR.



▶ Трябва да се засили контролът на износа на благородни метали на ишлема, както и на вноса на готови бижута в страната, казва Димитър Алексиев, председател на Съюза на златарите в България

СНИМКА БОБИ ТОШЕВ

бижутата накитите вече носят фалшива маркировка "Made in Italy", което ги оскъпява значително.

## Какво може да се направи

Съюзът на златарите на-

стоява да се засили контролът на износа на злато от България, както и на вноса на бижута. "Документите, които доказват, че благородният метал не може да бъде обработен в страната, трябва да бъдат

контролирани по-прецизно. Това може да се прави дори и със съдействието на браншова организация", предлага Алексиев. Според него трябва да се проследява и дали се извършва физически експорт, а не

само на документи. Едно от предложенията е благородните метали и всички нужни за експорта документи да се проверяват и да се запечатват преди износа.

Дарина Черкезова

## Коментар Контрабандата е най-масовата злоупотреба

▶ През тази година няма стартиран режим за активно усъвършенстване на злато, т. нар. износ на ишлема. Това коментираха

за в. "Пари" от Агенция "Митници". Оттам добавиха, че от години не си спомнят за подобен случай и според тях те не се прилагат, тъй като по веригата са намесени много хора и документи. При износа на злато на ишлема се прави минимум по 1 документална и физи-

ческа проверка на това, което се изнася, като пратката задължително напуска границата от Агенция "Митници". ▶ Контрабандата е много по-елементарен подход и затова се прилага и по-масово, смятат митничарите. Обикновено от България

за Турция се изнасят слитници благороден метал, които е лесно да се скрият в обшивката на колата например. Това се практикува не само от българи, но и от граждани на Турция и гържави от Западна Европа. Към България през Турция пък се пренасят контрабандно основно бижута.

# Какво се случи досега

## Акция "Леярите" Изнася се платина под сребърно покритие

▶ В сряда срещу четвъртък вечерта полицията започна акция "Леярите" срещу незаконната търговия със злато, платина и ценни метали. До късния следобед вчера заържаните вече бяха 5-ма. Сред арестуваните беше Радослав Балджиев от Пловдив, който е сочен за организатор на група, занимаваща се с претопяване на ценни метали, съобщил министърът на вътрешните работи Цветан Цветанов. Балджиев е декларирал 369 кг сребро за износ за Турция, но при направената проверка се е установило, че под сребърното покритие металът е платина или палладий.

▶ В град Раковски пък е била разкрита нелегална леярна в стопански двор. Оттам са иззети 12 кг сребро на топчета, които леярят се опитал да укрие в автомобил, както и 1.6 кг злато, отлято в неправилна форма. Леярната е собственост на Иван Говедаров, в дома и в ателието му са открити 60 кг злато без документи за произход.

▶ МВР се е обърнало към митниците и НАП за извършване на насрещна проверка въз основа на вече трансферирани количества ценни метали за Турция, както и за установяване на произхода на златото и среброто. Работи се и по версията, че в нелегалната леярна са претопявани ценни метали, придобити след обир в златарски ателиета и магазини.



▶ Една от версиите, по които се работи, е, че в нелегалните леярни се претопяват благородни метали от обрани ателиета и магазини

СНИМКА МВР

## Акция "Златарите" Всяка трета заложна къща с немаркирани бижута

▶ В началото на юни от НАП започна проверка и ревизии на производителите и търговците на златни и сребърни бижута. Оказа се, че всяка трета заложна къща има немаркирани златни бижута. По закон всички вносители и производители на накити от злато и сребро трябва да ги маркират с държавен печат в някоя от седемте специализирани лаборатории на НАП. Цената за това е 0.50 лв. на златен предмет и 0.30 лв. на сребърен - т. е. не е висока, но бижутата масово не са маркирани, тъй като не може да бъде доказан произходът им.

▶ При акцията на данъчните беше установено и че 58% от златарите не отчитат коректно приходите си.

# Митниците са заловили 100 млн. къса контрабандни цигари

Близо 300 проверки е извършила Агенция „Митници“ съвместно с МВР и НАП от началото на годината

През последните месеци основно усилията на Агенция „Митници“ са насочени към разкриването на митнически нарушения и най-вече ограничаването на контрабандата с акцизни стоки. Досега митничарите са заловили близо 100 млн. къса цигари, казаха за в. „Пари“ от ведомството. Не е ясно обаче колко е конфискуваният алкохол.

## Облекчение

Очаква се с приемането на промени в Наредбата за разпореджането с отнети и изоставени в полза на държавата акцизни стоки, изготвена от Агенция „Митници“, конфискуваните акцизни стоки да може да се продават на търг. Алкохолът и горивата, които години наред отлежават по складовете на митниците, ще се продават чрез търг с тайно наддаване. Цигарите обаче ще бъдат унищожавани, е записано в актуализираната наредба. Така ще се намалят разходите около съхраняването на тези стоки, които в повечето случаи са по-големи

от стойността на задържаната продукция.

## Цифрите говорят

Средно по 94 проверки дневно извършват митничарите от „Митническо разузнаване и разследване“. През първата половина на годината Агенция „Митници“ е обработила 36 съдебни преписки и 85 преписки, възложени от прокурор. 199 са съвместните преписки с МВР, 4 с ДАНС и 70 с Националната агенция за приходите. Извършени са 199 проверки и са предоставени документи по искане на Комисията за установяване на имущество, позната като Комисията Кушлев.

## Равносметка

От началото на годината до края на юли са образувани 3382 административно-наказателни производства. От тях 1820 са актове за митнически нарушения, 42 - за валутни нарушения, и 1520 - за нарушения по Закона за акцизите и данъчните складове.

Билиана Вачева



► Преди броени дни митничарите от Калотина заловиха над 2100 кутии контрабандни цигари със сръбски бангерол. Те са намерени във влак, който пътува от Сърбия за България

## От септември

# Секторът на горивата излиза на светло

Тогава влиза в сила наредбата за електронното отчитане на горивата и алкохола

От септември секторът на горивата ще излезе на светло. Това заяви директорът на Агенция „Митници“ Ваньо Танов за „Хоризонт“. Очакваме следващия месец да влезе в сила Наредба №3,

която касае измерването и контрола на горива и алкохол. Тя се забави, тъй като гратисният период беше удължен с три месеца. Така всички данъчни складове ще имат измервателни уреди на входа и на изхода. Уредите, които отчитат постъпилото и излязло количество, ще са директно свързани с митниците, поясни Танов. Ние във всяка минута ще можем

да кажем какви горива влизат в нашата страна, какви горива се освобождават за свободно потребление и на какви горива се дължи акциз, поясни Танов.

Той призна, че проблеми с контрабандата на цигари все още съществуват. Така е, заливат страната, уточни още шефът на митниците. Част от нещата са обективни - в условията на криза

и намаляло потребление все по-голяма част от населението търси такива (повечини) цигари. Само със силови методи въпросът не може да бъде решен, беше категоричен Танов.

Всички служители, които бъдат подозрение, че имуществото им не съответства на доходите, ще се изпращат за проверка от НАП, допълни Танов.

# Две трети от посетителите на сайта на здравното министерство одобряват реформата



► Здравната реформа предвижда болниците да бъдат разпределени на 3 нива на компетентност

СНИМКА ЕМИЛИЯ КОСТАДИНОВА

Болниците ще бъдат класирани в три нива на компетентност

Над 61% от участвалите в анкетата одобряват здравната реформа в частта, която се отнася до класифицирането на болниците в три нива на компетентност според техния капацитет. Анкетата е проведена на електронната страница на здравното министерство. В нея са взели участие 1402 души, като едва 2.8% от тях нямат представа в какво се състои реформата. Малко над 35% пък категорично не са съгласни с въвеждането на нива на компетентност на лечебниците.

## Нова класация

Част от здравната реформа цели подреждането на лечебниците в класация от три

нива. Те ще се определят на базата на качеството на дейността, извършвана в болниците, на наличието на специалисти и апаратура, на възможности за диагностика и лечение и на извършен обем дейност.

## Трето ниво

Третото ниво ще е най-високото. До него ще достигат само високотехнологичните болници в страната. Става дума за такива, в които се извършва модерно лечение като трансплантации и операции чрез роботи например. Болниците, които ще попадат в графата „трето ниво“, ще имат право да сключват договори със здравната каса по всички клинични пътеки.

## Второ и първо ниво

Във второто ниво на компетентност ще попадат бившите

областни болници, като в тях няма да се извършват високотехнологични и сложни интервенции. В първото ниво ще бъдат включени всички останали болници, като общинските, някои от които ще имат право да сключват договори с НЗОК само за ограничен брой клинични пътеки - около две или три. Какъв точно ще е броят им, ще зависи от това с колко специалисти и с каква апаратура разполага съответната болница.

## Идеята

Идеята на въвеждането на трите нива на компетентност е пациентът да попада бързо и безпроблемно в подходящата за заболяването му лечебница. По този начин щяло да се прекрати източването на пари от болниците.

Елена Петкова



# Инвестиционни имоти излизат на търг през септември

Най-скъпият обект е с начална цена от 4.36 млн. EUR

Кризата на имотния пазар у нас провокира създаването на нова стратегия за сделки с инвестиционни имоти - продажбата им на търг. Пет търга за продажба на имоти ще бъдат проведени през септември, научи в „Пари“. Досега подобни търгове са провеждани, но предимно за жилища и по-малки обекти.

На петте търга са обявени за продан 9 парцела. Четири от тях са в София, в кв. „Хаджи Димитър“. Най-скъпият от тях е с лице на ул. „Резбарска“. Неговата начална тръжна цена е 4.360 млн. EUR за 14 640 кв. м. Според предназначението на земята там може да се построят офиси, магазини, жилища, складове и безвредни производства. За същия парцел има идеен проект за затворен комплекс с обща разгъната застроена площ над 75 000 кв. м. Три

урегулирани поземлени имота са близо до Видин в местностите „Малкия чеир“, „Нора Пизанти“ и „Гриндул“, а по един има в местността Хан Богров и в град Нови Искър.

## В търсене на купувачи

„Пратили сме покани на всички банки в България, за да информират своите клиенти, които биха искали да направят такава покупка, както и до всички лизингови компании и инвеститори от 65 държави“, каза консултантът на търговете Симеон Митев от агенцията за недвижими имоти „Шанс - 96“. По думите му обявените начални цени са малко по-ниски от тези, на които са се осъществявали ликвидни сделки на парцели в съответните райони.

## Условията на търговете

Конкурсната документация струва 240 лв. с ДДС, като в нея се предоставят всички документи за имотите, оглед и преводач на нужния език.

„В доверителна сметка на нотариус ще се превеждат депозитите и сумите по реализираните сделки

Депозитът за участие може да бъде 3, 5 и 7%, като наддаването ще е само устно. Целта е да няма съмнения за спекулации. Депозитите ще се превеждат в специална доверителна сметка на нотариус. Ако първият участник се откаже, той губи депозита си и търгът се печели от втория с цената, предложена от самия него. В доверителната сметка ще се превеждат и сумите за реализираните сделки. Така купувачите ще са сигурни, че нотариусът ще внесе ДДС в държавата, че те ще могат да си го получат обратно и че имотът ще бъде освободен от тежести.

Красимира Янева



► „Пратили сме покани на всички банки в България, за да информират своите клиенти, които биха искали да направят такава покупка, както и до всички лизингови компании и инвеститори от 65 държави, каза Симеон Митев

СНИМКА МАРИНА АНГЕЛОВА

2

► 7, 16, 23 и 30 септември са датите, на които ще се проведат търговете за геветите имота

370

► хил. EUR е най-ниската крайна цена на парцел в местността Хан Бозров с площ от 11 345 кв. м

240

► лв. струва конкурсната документация. Закупилите я имат право на оглед на имота

## Севда Шишманова представи план за разкрепостяване на програмата на БНТ1

Повече български сериали и риалити формати ще се излъчват в ефира на обществената медия

Новият генерален директор на БНТ1 Севда Шишманова е амбицирана да комерсиализира програмата на обществената телевизия. Само така според нея медията ще стане реален конкурент на частните телевизии и ще започне да продава продукцията си.

Шишманова бе избрана за поста вчера с единодушие от управителния съвет на телевизията. Тя е и първият програмен директор в историята на БНТ, който представя концепцията си публично пред журналисти от други медии.

### Сериали

Една от най-амбициозните идеи на Шишманова е БНТ1 да започне да произвежда повече телевизионни сериали, включително и сезонни, по модела на частните телевизии. По



► Новият програмен директор Севда Шишманова в компанията на членовете на управителния съвет

закон 10% от бюджета на телевизията трябва да бъдат изразходвани за кинопродукция. Телевизията ще заложи още на европейското и балканското кино, на документалните пълнометражни и късометражни филми.

### Риалити

„Ще разчитаме повече на външните продуценти“, каза още новият програмен директор по време на изслушването си. Тя се зарече веднага след встъпването си в длъжност да обяви конкурси за нови

риалити формати. Според нея БНТ1 има най-добри шансове да продава продукцията си, като търгува със съдържание, а не с рейтинг. Този модел не е нов за телевизията. Подобна маркетингова схема бе приложена при спон-

сорството на риалитита като „Големият избор“, „Голямото четене“, „Великите българи“. През новия сезон вероятно ще бъде реализирано второ издание на „Голямото четене“, но този път предаването ще се концентрира върху детските книги.

### Съгбата на Сънчо

Любимият на поколения деца Сънчо ще претърпи съществени промени. Няма да бъде свален от екран, а, напротив - предаването ще стане поне три пъти по-дълго като времетраене. Така ще може да се излъчват филми, които днешните деца харесват, допълни Шишманова.

### Повече култура

Нов формат за телевизията ще бъде и разработването на едночасово информационно-културно предаване като естествено продължение на сутрешния блок на телевизията. „Това ще ни позволи да си партнираме с европейски културни медии като Arte TV“, казва

Шишманова. Новият проект ще даде възможност за осъществяване на т. нар. „кросмедия“ продукти. В дългосрочна перспектива Шишманова е амбицирана БНТ да си спечели правото да излъчва всички големи концерти на световни звезди, които гостуват у нас.

### Реформа

Според нея програмната дирекция е едно от най-слабо реформирани звена в телевизията, а за да работи добре, са необходими големи промени. Те ще започнат с избирането на продуцентска колегия от работещите в дирекцията. Тя ще решава кое предаване ще остане на екран и кое да бъде свалено. Така щяла да се гарантира прозрачността на взимането на решения. До един месец пък трябва да станат готови критериите, по които ще се направи цялостен анализ на продукцията на БНТ. Именно те ще помогнат да се реши кои предавания ще отпаднат от схемата.

Елена Петкова

# Брюксел одобри отпускането на втория транш за Гърция

Дефицитът на страната се е свил по-бързо от очакваното през първото полугодие

Гърция ще получи втория транш в размер на 9 млрд. EUR от спасителния заем през септември, съобщиха от Европейската комисия (ЕК). Сериозните действия на правителството за намаляване на огромния бюджетен дефицит на страната бяха оценени от международните институции.

## Постижения

Дефицитът на Гърция е намалял с 46% през първата половина на 2010 г., което е по-бързо от планираното, коментира Брюксел. По данни на финансовото министерство дупката в бюджета е 12.1 млрд. EUR към края на юли. Според ЕК държавните разходи са се свили със 17% спрямо първите шест месеца на 2009 г., а правителството е предприело мерки за намаляване на заплатите в публичния сектор и пенсионни реформи. "Гърция е постигнала забележителна бюджетна консолидация през първата половина на 2010 г. и сериозен напредък с основните структурни реформи", заяви комисарят по



► Еврокомисарят Оли Рен е впечатлен от напредъка на Атина, но смята, че предизвикателствата през страната още не са свършили

икономическата и паричната политика Оли Рен.

Бюджетните съкращения се отразиха негативно на икономиката. За второто тримесечие на годината БВП на страната намаля с 1.5%.

## Опасности

Предизвикателствата пред страната обаче не са свършили, смята еврокомисарят. "Най-непосредствената заплаха е да се гарантира адекватна ликвидност и финансова стабилност на

банковия сектор. В същото време структурните реформи трябва да продължат, за да реализират пълния си потенциал за увеличаване на растежа", посочи Оли Рен.

## Помощ

С помощта на Европейската централна банка страните от еврозоната и Международния валутен фонд през май се споразумяха да отпуснат 110 млрд. EUR заем на Гърция, който да ѝ помогне да посрещне дълговете си за-

дължения. Първият транш на стойност 20 млрд. EUR беше преведен скоро след това. Междувременно словашкият парламент отмени решението на предишното правителство страната да участва в общия помощен пакет. Макар че това няма да провали международната програма, вотът беше сериозно разкритикуван от Брюксел. Отпускането на следващия транш за Атина ще бъде официално подписано от финансовите министри на еврозоната на

17

► процента са спаднали публичните разходи за първото полугодие спрямо година по-рано

следващата им среща на 7 септември, а самият превод ще бъде направен на 13 септември.

## Оптимизъм

Управителят на централ-

ната банка на Гърция Георгиос Проупулос изрази оптимизъм за напредъка на страната. "Публичните финанси са под контрол, структурните реформи започнаха уверено и страната влезе във възходящ цикъл", посочи той. По думите му изгледите за растеж на икономиката са положителни, а страната е отбелязала важен напредък, който да гарантира сигурност, стабилност и социална справедливост за гръцките граждани.

46

► процента е намалял бюджетният дефицит на Гърция през първите шест месеца на 2010 г.

## Германия повиши прогнозата си за ръст на БВП до 3%

Централната банка очаква по-високо вътрешно потребление през второто полугодие

Германската централна банка повиши очакванията си за икономически растеж през 2010 г., след като БВП през второто тримесечие нарасна с най-бързия темп за последните две години.

## Нормализиране

БВП ще се увеличи с около 3% през 2010 г., се казва в месечния бюлетин на Бундесбанк. Предишната прогноза от юни беше за ръст от 1.9%. Миналата седмица стана ясно, че германската икономика е нараснала с 2.2% за периода април - юни. "Темпото на растеж ще се нормализира след необичайната динамика, отбелязана през второто тримесечие, но като цяло

фундаменталната икономическа ситуация в Германия в момента е много благоприятна", казаха от централната банка.

## Търсене

Значителното увеличение на търсенето на германски стоки е основният двигател на растежа на най-голямата икономика в Европа, след като миналата година БВП се сви с 4.7%. Макар че световният растеж ще стане по-умерен през втората половина на годината, което ще се отрази на износа, вътрешното потребление може да нарасне в резултат на подобряването на пазара на труда и увеличеното потребление, смята Бундесбанк.

## Инфлация

Икономическият възход вероятно ще продължи и през второто полугодие, а цените ще продължат да се



► Макар че бурният ръст ще се нормализира до края на годината, икономическата ситуация е много благоприятна, смятат в Бундесбанк

двигат постепенно нагоре, посочват от централната банка. Инфлацията в Гер-

мания през юли се увеличи до 1.2% от 0.8% предния месец.

## Франция експулсира първата група роми

Брюксел посочи, че операцията не нарушава европейските закони

Общо 87 румънски роми бяха експулсирани вчера от Франция обратно в родината си. Това е първата акция от плана на президента Никола Саркози да премахне незаконните лагери на малцинствената група от френските квартали. Седемдесет и трима от отлетелите за Румъния са от Лион, а 14 - от столицата Париж. Франция ще продължи с акцията и днес, а другата седмица ще изпроводи и българската малцинствена група.

## Обратно към родината

Общо 51 незаконни лагера са съборили френските власти досега. Броят на депортираните обаче ще нараства, тъй като по план 700 от всичките 15 хил. пребиваващи във Франция

роми трябва да напуснат страната. Това няма да се случи наведнъж, а ще продължи и през септември.

## Пог лупа

Европейската комисия следи отблизо ситуацията, за да се увери, че не се нарушават човешките права. Засега няма основания за обвиняване на френската държава в масово експулсиране, успокоиха от ЕК. Това би било незаконно според европейското право, което позволява свободно придвижване на хора през границите на 27-те страни членки.

Напускането на представителите на малцинствената етническа група е на доброволен принцип, уверяват френските власти. Държавата има правото да отпрати тези граждани, които са доказали, че не са способни да се издръжат сами. В замяна на това всеки изпратен към родината си получава финансова помощ от 300 EUR за възрастни и 100 EUR за деца.

СНИМКИ BLOOMBERG

## Сделка “Софарма Трейдинг” достави апарат

“Софарма Трейдинг” приключи проект за доставка, монтаж и пускане в експлоатация на апарат за 4.8 млн. лв. на клиниката по нуклеарна медицина към УМБАЛ “Александров-

ска” АД. Това съобщиха от дистрибуторската компания. “Софарма Трейдинг” е осигурила и обучение на персонала за работа с апарата. Проектите на “Софарма Трейдинг”, свързани с медицинска апаратура, са част от стратегията за диверсификация на продажбите на компанията. Компанията отчете 12% ръст на продажбите през юли 2010 г. През

миналия месец приходите от продажби на дружеството са 34.9 млн. лв. С натрупване през първите седем месеца продажбите на “Софарма Трейдинг” са 220 млн. лв., което е 10.8% ръст на годишна база. Според отчета за полугодieto на 2010 г. на търговската компания продажбите в края на юни бяха 191.2 млн. лв., като се повишиха с 8.4%.

# КОМПАНИИ И ПАЗАРИ



Рекламтор:  
**Мирослав Иванов**  
mivanov@pari.bg  
тел. 4395-867



Реклама:  
**Станислава Атанасова**  
satanasova@pari.bg  
тел. 4395-851

# Полша донесе 2.4 млн. лв. за “Интеркапитал Пропъртис”

Увеличението на капитала в дружеството за имоти ще внесе в компанията общо 3.6 млн. лв.

Стратегията за двойно листване се оказа успешна за първата българска компания, пласирала акции в Полша - “Интеркапитал Пропъртис Дивелопмънт” АДСИЦ, след като от местния пазар дружеството набра 2/3 от привлечените в увеличението на капитала му общо 3.6 млн. лв. Това стана ясно от официалните резултати, обявени вчера.

### Оценка

“Резултатите са успех за нас главно защото успяхме да привлечем вниманието на нови, уважавани институционални инвеститори в Полша.” Така коментира данните изпълнителният директор на инвестиционния посредник по увеличението “Интеркапитал Маркетс” Николай Майстер. Данните обаче показват, че делът на записаните акции е едва около 6%. “Интеркапитал” предложи на инвеститорите общо 19.3 млн. нови книжа с номинал 1 лв. и емисионна цена 3 лв.

Това все пак е много над резултатите, които други два фонда за имоти у нас отчетоха наскоро. Първо фондът на Николай Василев “Експа Бета” постигна 1.84% запис на предложениите общо 43 428 500 акции. Така по сметките му постъпиха 800.3 хил. лв.

“Алфа България” пък се натъкна на тоталния отказ на инвеститорите да участват в увеличението на капитала му, след като не беше записана нито една акция.

### Намерения

Привлечените от увеличението в капитала на “Интеркапитал Пропъртис Дивелопмънт” АДСИЦ средства ще бъдат вложени в проекта на компанията в Боровец.

“Това е водещ проект за компанията”, обясни Майстер. По думите му целта на фонда е да го завърши и да го продаде. “Стратегията там е да бъде продаван на части, изцяло на един инвеститор или да го пуснем



► Набраните средства “Интеркапитал Пропъртис Дивелопмънт” АДСИЦ ще инвестира в завършването на проект в Боровец, изкупуване на парцели и подценени имоти

СНИМКА БОБИТОШЕВ

в експлоатация и да го управляваме”, конкретизира намеренията на “Интеркапитал Пропъртис Дивелопмънт” АДСИЦ Майстер.

Преди увеличението на капитала от фонда обявиха, че привлечените средства ще бъдат използвани и за изкупуване на парцели, подценени имоти и други активи.

Акциите на “Интеркапитал Пропъртис Дивелоп-

мънт” АДСИЦ дебютираха във Варшава на 11 август при близо 31% ръст.

### Облигации

Седмица по-рано компанията получи поисканото удължаване на срока за плащане на главницата по емисия облигации. Държателите на дългови книжа се съгласиха падежът на емисията да се удължи с три години до 14 август 2013 г. Годишната

лихва по емисията се увеличи с 0.5% до 9.5%, като плащанията ще са на всеки три месеца.

Кредиторите на “Интеркапитал ПД” обаче задължиха фондът да учреди допълнителни обезпечения по емисията дългови книжа. Първото искане на кредиторите е да се направи застраховка в “Евро инс”, като полицата да покрива риска от неплащане на лих-

ви и главница от фонда за имоти.

Емитентът на дългови книжа ще трябва да учреди втора ипотека на 7836 кв. м търговски площи в курорта “Марина кейп”. Освен допълнителните обезпечения облигационерите поискаха и ограничаване на плащанията към обслужващото дружество “Интеркапитал Маркетс” АД.

Мирослав Иванов

## С пълно натоварване ТЕЦ “Варна” покрива недостиг на енергия



Компанията е активирала държани в резерв мощности

Мощностите на ТЕЦ “Варна” са натоварени с пълна сила от началото на август, за да покрият високата консумация на електроенергия в страната, съобщиха от компанията. От началото на месеца централата е произвела за енергийната система 189 214 мВтч електроенергия, като активирала и мощности, които стоят в резерв.

В зависимост от нуждите

на енергийната система на България в ТЕЦ “Варна” работят 2 до 4 от енергийните блокове. За периода 1-18 август 2010 г. производството на електроенергия от активиран студен резерв е общо 108 801 мВтч.

“Завишената консумация на електроенергия през летните месеци не е нещо необичайно и затова ние организираме работата си така, че да можем да активираме студения резерв и да се включим в постигането на сигурност за енергийната система на България”, обяснява Минчо Минчев,

изпълнителен директор на ТЕЦ “Варна”. Варненската електроцентрала осигурява повече от 60% от резерва за българската енергийна система.

“В момента трите блока на ТЕЦ “Варна”, предназначени за студен резерв, са от изключителна важност за работата на Енергийния системен оператор за осигуряване на завишеното потребление на електроенергия в районите около Бургас и Слънчев бряг”, коментира Митю Христов, директор на централното диспечерско управление на ЕСО.

# Износителите натоварват прои

Данните за колеблив ръст на западните икономики не стряскат компаниите у нас

Появилите се в последните дни данни за колебливо възстановяване на западните икономики изобщо не стряскат големите компании износители в България. Напротив, те са натоварили мощностите на 100%, работят на пълна пара и нямат никакво намерение да намаляват темпа. Това показва допитване на в. "Пари" сред висши мениджъри на фирми износители от браншовете, които са с най-голямо тегло в износа на България според данните на НСИ.

### Поръчки

След силно свитите продажби и принудително пускане на работници в отпуск през 2009 г. сега компаниите са затрупани с поръчки, твърдят мениджърите им. "Мислехме август да е отпускарски месец за производството, но няма да е така заради повечето поръчки", каза Борис Борисов, финансов директор на "Софарма" АД. Според Атанас Бобоков, председател на управителния съвет на "Монбат", дружеството може да продава повече продукция, отколкото може да произведе. Подобно е положението и в шуменското предприятие "Алкомет" АД. "Мощностите в завода са натоварени на 100% и до края на годината ще е така", категоричен беше Иван Динев, директор за връзки с инвеститорите на "Алкомет". Няма притеснение за външните пазари и в козметичната компания "Арома" АД, като според председателя на НС на дружеството Лукан Луканов дори и кризата не е засегнала продажбите на външни пазари. В условията на рецесия обаче се е понижила реализацията на продукция в България, уточни Лукан Луканов.

### Два сценария

Въпреки оптимистичните сигнали част от мениджърите в компаниите износителки все още не се поддават на еуфория. "Засега няма спад на поръчките от дистрибуторите, но неопределеността на пазарите остава", е мнението на Васил Велев, изпълнителен директор на "Стара планина Холд" АД. В портфейла на холдинга са две машиностроителни предприятия - ХЕС АД и "М+С Хидравлик" АД, които продават основно на външни пазари. Според Васил Велев дружествата имат поръчки за този и следващия месец, но средносрочни и дългосрочни договори не се сключват в обемите отпреди кризата. "Несигурността на пазарите е причината да сме готови за двата сценария - излизане от кризата или W вариант", твърди Велев.

В кърджалийското ОЦК АД също не очакват връщане на сценариите от пика на кризата. Изпълнителният директор на "Интертръст холдинг" АД, което е мажоритар в ОЦК, Роберто Младенов каза, че засега дружеството няма спад в поръчките. "При черните метали се наблюдава известно оживление в продажбите и ръст в цената", добави Младенов. По думите му есента и зимата продажбите ще намаляят, но това ще е заради сезонния характер.

### Резултати

Според публикуваните на фондовата борса и в КФН неконсолидирани отчети големите износители масово отчитат ръст на приходите от продажби през първите шест месеца на 2010 г. С един от най-сериозните ръстове са продажбите на "Монбат" АД, които се повишават със 75% и за първите шест месеца на тази година достигат почти 82 млн. лв.

Оптимистични са и последните актуални данни за износа, които изнесе Националният статистически институт. Според НСИ износът за януари - май 2010 г. е 10.56 млрд. лв., или с 22.8% повече спрямо съпоставимия период на миналата година. Износът за страните от ЕС в края на май е 6.3 млрд. лв., което е ръст от 12.3% на годишна база.

Атанас Христов

Данни на НСИ за износа - януари-май 2010 г., в млн. лв.

Сектор  
ХИМИЧНИ  
ВЕЩЕСТВА  
И ПРОДУКТИ

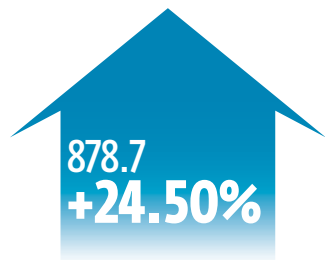

Дял в общия износ  
**8.32%**

"Софарма" АД,  
"Арома" АД

Сектор  
АРТИКУЛИ,  
КЛАСИФИЦИРАНИ ГЛАВНО  
СПОРЕД ВИДА НА МАТЕРИАЛА



Дял в общия износ  
**24.03%**

ОЦК АД,  
"Алкомет" АД

Сектор  
МАШИНИ,  
ОБОРУДВАНЕ И ПРЕВОЗНИ  
СРЕДСТВА



Дял в общия износ  
**17.84%**

"Монбат" АД,  
ХЕС АД, "М+С  
Хидравлик" АД

Неконсолидирани резултати за първото полугодие на 2010 г., в хил. лв.

Продажби 2009 г. 2010 г.

## Поръчките ни се повишават

Последното понижение на износа на "Софарма" е заради летните месеци и не е повлияно от сигналите, които идват от западноевропейските икономики, защото ние изнасяме основно в Русия и Украйна. При нас дори има повече поръчки, което, разбира се, е добре. Мислехме август да е отпускарски месец за производството, но няма да е така заради повечето поръчки. Нямаме разчети за намаляване на производството. Дори напротив, ще го увеличаваме. Не сме правили и анализи за външните пазари, защото в такъв момент никой не може да каже със сигурност какво ще стане. Дори анализите, които излизат след един месец, се коригират.

Борис Борисов,  
финансов директор  
на "Софарма" АД

Не сме правили и анализи за външните пазари, защото в такъв момент никой не може да каже със сигурност какво ще стане.

"Софарма" АД

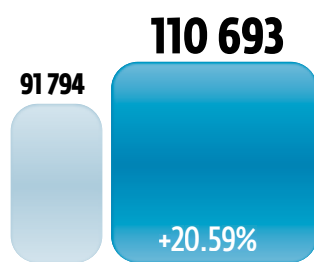

21 545

## Клиентите не ни изоставиха в кризата

Засега няма спад на поръчките. Мощностите в завода са натоварени на 100% и до края на годината ще е така. Ние не сме компания, която произвежда нещо и след това да търси пазар. Ние работим само по големи поръчки, защото от нашите продукти след това се произвежда нещо друго - коли, самолети и т.н. Нашите клиенти не ни изоставиха в кризата. Пазарите, на които продаваме, останаха. Най-големият е Германия, след това Полша, Италия и др. Продажбите на някои пазари дори се увеличиха. Внимателно следим ситуацията и засега няма основания за тревога. Очакванията ни са само позитивни.

Иван Динев,  
ДВИ  
на "Алкомет" АД

Работим само по големи поръчки, защото от нашите продукти след това се произвежда нещо друго.

"Алкомет" АД

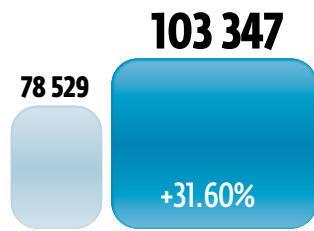

-1873

## Продаваме повече, отколкото произвеждаме

Дистрибуторите не са намалили поръчките си. Всичко изглежда добре и се очертава много добър сезон. Затова няма и разчети за намаляване на производството. Дори не ни достига капацитет. Можем да продадем повече, отколкото имаме възможност да произведем. До 1 март 2011 г. ще е така, работа на пълни обороти и използване на мощностите и над 100%. Анализите ни показват, че пазарът в Западна Европа е много добре. Известни съмнения има за Италия, но там ситуацията е по-особена, защото има местен производител и по-силна конкуренция. В останалите страни няма подобни проблеми.

Атанас Бобоков,  
председател на УС  
на "Монбат" АД

До 1 март 2011 г. ще е така, работа на пълни обороти и използване на мощностите и над 100%.

"Монбат" АД

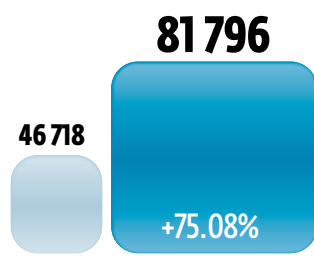

7590

# Производството на пълна мощност

Печалба 2009 г. 2010 г.

анализи за  
защото в  
кой не може  
мощност какво

24 657

+14.44%

## Съотношението USD/EUR влияе върху продажбите ни

Не се забелязва съществена промяна на продажбите на външни пазари. Кризата не засегна износа на "Арома", а доведе до спад на реализираната продукция на вътрешния пазар. Нямаме разчети за ограничаване на производството. По-малкото вътрешно потребление по-скоро няма да ни позволи да реализираме предварително планирания ръст на приходите.

Външните ни пазари се влияят от съотношението USD/EUR. Продажбите в Азия, където се търгува в долари, вероятно ще са по-малко заради по-скъпата щатска валута. На пазарите, на които продаваме в евро, не очаквам да има сериозни отклонения.

**Лукан Луканов,**  
председател на НС  
на "Арома" АД



По-малкото вътрешно потребление няма да ни позволи да реализираме предварително планирания ръст

"Арома" АД

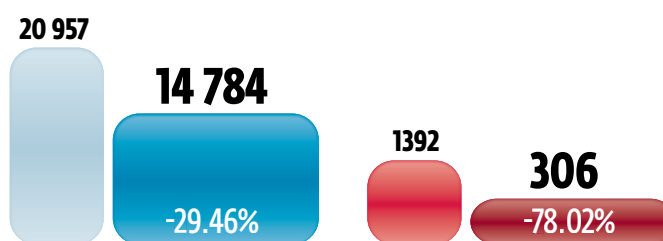

големи  
от нашите  
ва се  
друго

3033

-261.93%

## Има оживление при черните метали

При цветната металургия нашите продажби не се влияят толкова от пазарите, колкото от цената на суровините на Лондонската метална борса. При черните метали се наблюдава известно оживление в продажбите и ръст в цената. С настъпването на есента и зимата продажбите ще намалют, но това е заради сезонния характер. Разчети за намаление на производството нямаме, защото то е достатъчно свито.

Производството на олово и цинк ще бъде намалено до около 2 хил. тона заради ремонти в ОЦК.

Около 80-90% от нашата продукция се реализира на западни пазари. Очакванията ни са нормални, тъй като не наблюдаваме признаци за повторение на кризата. Засега всичко изглежда добре.

**Роберто Младенов,**  
изпълнителен директор  
на "Интергръст холдинг" АД



С настъпването на есента и зимата продажбите ще намалют, но това е заради сезонния характер

ОЦК АД

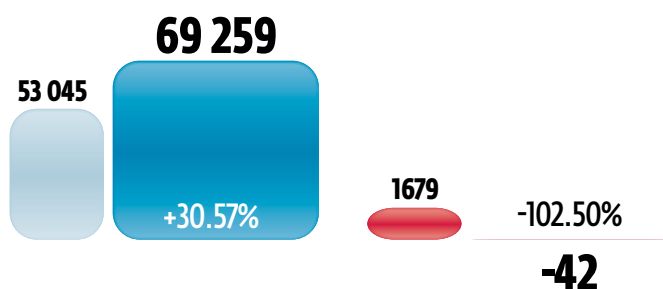

ще се работи  
и  
щностите и

10 729

+41.36%

## Неопределеността на пазарите остава

Засега няма спад на поръчките от дистрибуторите, но неопределеността на пазарите остава. Имаме поръчки за този и следващия месец, но средносрочни и дългосрочни договори няма в обемите, в които бяха преди кризата. Засега не назначаваме нови хора, като имаме готовност да свием производството и да минем на половин работен ден, ако това се наложи.

Неопределеност при крайните клиенти също има. Несигурността на пазарите е причината да сме готови за двата сценария - излизане от кризата или W вариант. Но нека бъдем оптимисти.

**Васил Велев,**  
изпълнителен директор  
на "Стара планина Холд" АД



Несигурността е причината да сме готови за двата сценария - излизане от кризата или W вариант

ХЕС АД

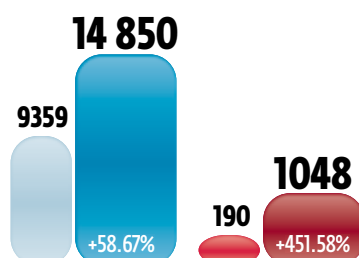

"М+С Хидравлик" АД

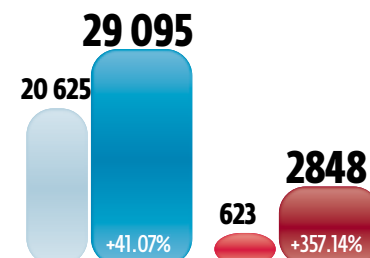

# СИБАНК вече е лидер по пазарна капитализация

## Петте най-големи на борсата имат 1/3 от общата оценка на пазара

Увеличението на капитала и качването на новите акции на СИБАНК АД за вторична търговия помогнаха на трезора да стане най-голямата публична компания по пазарна капитализация. След като фондовата борса регистрира новите книжа, те добавиха 106.52 млн. лв. към капитализацията на СИБАНК, която достигна 875.82 млн. лв. Това е 8.13% от общата оценка на БФБ, която след края на сесията вчера е 10.76 млрд. лв.

### Нови акции

Банката издаде 965 365 нови книжа с номинал 10 лв. и по този начин акционерният капитал на компанията се увеличи до 79.37 млн. лв. Книжата, които бяха с емисионна стойност 81.04 лв., бяха записани само от мажоритарата КВС Банк,

Белгия, и по този начин в СИБАНК влязоха 78.2 млн. лв. След подписката белгийският собственик на СИБАНК увеличи дяловото си участие с 2.224% до 83.914%.

Другият акционер в банката е Цветелина Бориславова, която е председател на надзорния съвет. Още преди да започне подписката за новите акции, шефката на надзора в СИБАНК заяви, че няма да запише книжа от увеличението на капитала.

### Големите 5

Изчисленията показват, че петте най-големи компании по капитализация имат 1/3 от общата оценка на капиталовия пазар у нас. Големите 5 са оценени общо на 3.6 млрд. лв. Доскорошният лидер по пазарна оценка - БТК АД, се смъкна на втора

позиция. Капитализацията на телекома е 866.3 млн. лв., или 8.04% от тази на целия пазар. Трето и четвърто място заемат "Арко Тауърс" АДСИЦ и ЗАД ДЗИ с оценки съответно 682.5 млн. лв. и 645 млн. лв. Компаниите, които са окупирали челните места, са сред най-неликвидните на БФБ. Изключение може да се направи за БТК, където по-често има прехвърляне на акции. Чак на пета позиция по показателя капитализация се появява ликвидна позиция. "Софарма" АД, което е част от базата на бенчмарка Sofix, е с пазарна капитализация от 520.08 млн. лв., постигната след края на вчерашната сесия.

Атанас Христов

Написаното не е препоръка за сделки с ценни книжа.

### Класация

**1** СИБАНК е новият лидер по пазарна капитализация на Българската фондова борса, след като книжата от увеличението на капитала бяха качени за вторична търговия. След регистрацията на акциите оценката на банката се повиши със 106.52 млн. лв. до 875.82 млн. лв.

**2** Доскорошният лидер по пазарна капитализация БТК АД слезе на второ място по показателя. Последната сделка по позицията на телекома е от 16 юли, когато 130 лота смениха собственика си. Цената на затваряне от 3 лв. за акция означава оценка от 866.3 млн. лв.

**3** "Арко Тауърс" АДСИЦ, което е търгувано за последно на 19 ноември 2007 г., е бронзовият медалист в класацията на най-големите по пазарна капитализация на БФБ. Постигната цена преди близо три години оценява фонда за имоти на 682.5 млн. лв.



►Прегседателят на НС на СИБАНК Цветелина Бориславова намали дела си с над 2% след последното увеличение на капитала на банката

## ЧЕЗ влага 10 млн. лв. в обновяване на преносната мрежа в София-област



►Алеш Дам, главен оперативен директор на ЧЕЗ България, Росен Йорданов, директор дирекция „Експлоатация и поддържане на мрежата“, и Ангел Николов, кмет на Самоков, поставиха началото на смяната на електропреносната мрежа

СНИМКА ЕМИЛИЯ КОСТАДИНОВА

До края на септември дружеството трябва да подмени кабелите в Самоков

"ЧЕЗ България" предвижда да инвестира повече от 10

млн. лв. в модернизиране на електропреносната мрежа до края на тази година в София-област. Вчера от дружеството обявиха началото на проект за подмяна на основни хранващи кабели

в община Самоков на стойност 240 хил. лв. Срокът, в който трябва да се завърши обновяването на електропреносната мрежа, е край на септември тази година. "Инвестицията, която пра-

вим, е с цел подобряване на качеството и сигурността на хранването", заяви Алеш Дам, главният оперативен директор на ЧЕЗ. По думите му до края на годината компанията планира да вложи още над 2 млн. лв.

В обявената сума от 10 млн. лв. са включени и средствата, които ЧЕЗ ще вложи за подновяване на преносната мрежа в София-област. Тяхната стойност надхвърля 5.5 млн. лв. "Компанията насочва своите инвестиции не само където мрежата е най-остаряла, но и към места, които имат икономическо развитие", подчерта Росен Йорданов, директор на дирекция "Експлоатация и поддържане на мрежата" в ЧЕЗ. След две седмици компанията ще открие новоизградената подстанция "Камбаните". В нея ЧЕЗ инвестира над 8 млн. лв., а собствеността на съоръжението ще предостави на НЕК.

Николема Цветикова

## Ръст в продажбите на "Руен холдинг"

Продажбите на базираната в Кюстендил "Руен холдинг" са се увеличили през първото шестмесечие на 2010 г. с близо 80% до 6.8 млн. лв. Това показва консолидираният отчет на компанията, представен пред Българската фондова борса. Най-голям дял в тях заемат реализираните услуги, които са на стой-

ност 5.5 млн. лв. Година по-рано те са били едва за 2.5 млн. лв.

Благодарение на силния ръст в приходната част на капиталовите потоци холдинговата структура излиза на печалба от 566 хил. лв. за шестмесечието на 2010 г. Година по-рано "Руен холдинг" беше на консолидирана загуба от 1.6 млн. лв.

## Печалбата на "Мел инвест" се понижи

Нетната печалба на "Мел инвест холдинг" АД се е понижала с 82.2% на годишна база, показва консолидираният отчет на компанията, предаден на БФБ. В края на юни 2010 г. положителният финансов резултат на дружеството се свива до 11 хил. лв., а година по-рано беше 141 хил. лв. Всички приходи на "Мел инвест" през първите шест месеца на тази година са от лихви и възлизат на 163 хил. лв. Оборътът се понижа-

ва с 54.3%, тъй като година по-рано беше 357 хил. лв. През полугодieto на 2009 г. компанията беше реализирала 349 хил. лв., отбелязани в "Положителни разлики от операции с финансови активи и инструменти". През тази година няма постъпления в тази графа. "Мел инвест" няма дъщерно дружество в портфейла си. Холдингът е инвестирал 2.6 млн. лв. в 26 предприятия, в които има между 24 и 49%.

## Holcim отчете 12% спад при печалбата

Големите транспортни разходи и силната конкуренция свиха печалбата до 399 млн. CHF

Вторият по големина производител на цимент в света Holcim Ltd. отчете спад от 12% при печалбата си за второто тримесечие на годината. От компанията изтъкнаха като причина увеличените транспортни разходи и невъзможността да се вдигнат цените на продуктите заради силната конкуренция.

### Числа

Изнесенят вчера отчет показва, че нетната печалба се е сринала до 399 млн. CHF (382 млн. USD), след като година по-рано този показател достигна 453 млн. CHF. Несбъднати останаха и прогнозите на анализаторите от Bloomberg, чиято осреднена предварителна прогноза достигна 561 млн. CHF.

### Конкуренция

Засилената конкуренция на някои пазари не позволява на Holcim да вдига цените,

въпреки че производствените разходи са се увеличили с 12%. Това е и причината отчетеният 11% ръст при продажбите до 6.16 млрд. CHF да не бъде усетен. От компанията обявиха, че до края на годината ще съсредоточат усилията си към фактори, върху които могат да повлияят директно, а именно увеличаването на рентабилността на целия производствен процес.

### Региони

Най-зле бизнесът се е представил в Европа, където печалбата преди лихви, данъци и амортизации е паднала с 18% за тримесечието до 363 млн. CHF. Свиването при строителството на Стария континент е довел до спад от 2.5% при продадените обеми цимент и намаление на приходите с 5.8%.

На другия полюс е ситуацията в Северна Америка, където Holcim Ltd. успя да съкрати разходите, като затвори няколко завода. В крайна сметка печалбата е скочила с 22% до 169 млн. CHF, а приходите са се увеличили с 2.5%.

## China Mobile отвя анализаторските прогнози

Печалбата на компанията за второто тримесечие достигна 32.12 млрд. CNY

Най-големият мобилен оператор в света China Mobile обяви 7% ръст при печалбата си за второто тримесечие. В главен източник на приходите са се превърнали услугите с добавена стойност, които отчитат все по-голям потребителски интерес.

### Резултати

За периода април - юни компанията е регистрирала нетна печалба от 32.12 млрд. CNY (4.7 млрд. USD), след като година по-рано тази цифра беше 30.1%. Предварителните прогнози за 30.42 млрд. CNY на анализаторите на Reuters също бяха надминати.

### Абонати

В момента China Mobile

е най-големият мобилен оператор по пазарна капитализация и брой на потребителите. Абонатите на телекома са 500 млн., което е равно на населението на САЩ, Австралия и Германия, взети заедно. По данни на трите най-големи мобилни оператора в Китай China Mobile, China Unicom and China Telecom общият брой на абонатите в страната е достигнал 800 млн.

### Ръководство

Отделно от финансовите резултати китайският телеком излезе със съобщение, че Уанг Джинзоу вече няма да изпълнява длъжността главен изпълнителен директор на China Mobile, но ще продължи да заема поста на изпълнителен директор и председател на борда на директорите. Неговото място ще бъде заето от досегашния вицепрезидент Ли Юе.



► China Mobile е най-големият мобилен оператор в света не само по капитализация, но и по брой клиенти

# Банките ще спечелят от базелските правила



► Наблюдателите запозоряха силно банково лоби за решението на Базел да смекчи капиталовите изисквания

ЧИМКИ BLOOMBERG

Два пъти по-малко капитал ще трябва да наберат американските финансови институции

Големите банки в САЩ вероятно ще изпълнят по-строгите изисквания за капиталова адекватност, без да трябва да наберат значителни суми нов капитал. Това става ясно от изчисленията на Barclays Capital, цитирани от Financial Times.

### Наполовина

Според анализаторите на Barclays най-големите 35 американски банки ще трябва да наберат половината капитал от това, което се смяташе преди преразглеждането и облекчаването на някои от изискванията от Базелския комитет по банков надзор. Изчисленията на Nomura пък

наскоро показаха подобна тенденция и за 16-те водещи банки в Европа. Те също ще спечелят от по-леките правила, макар и не толкова много, колкото американските банки. Според наблюдатели тези данни може отново да породят съмнения, че реформите в банковата система са били смекчени прекалено много заради лобиране от страна на финансовите институции.

### Дефиниция

Миналия месец Базелският комитет направи значителни промени в дефиницията на първичния капитал на банките и какво се смята за висококачествен капитал. Това на практика занижи изискванията за ликвидните активи, които банките са длъжни да поддържат. Според финансовите институции, а и според някои регулаторни органи

по-строгий пакет мерки щеше да попречи на и без това крехкото икономическо възстановяване, тъй като ще ограничи кредитирането. Наблюдатели коментираха, че това важи с по-голяма сила за Европа, тъй като американските компании разчитат повече на пазара за финансиране, отколкото на банките.

### Ефект

Преди ден Базелският комитет публикува проучване, от което става ясно, че опасенията за ефекта на мерките върху икономиката са неоснователни. Изчисленията показват, че въвеждането на по-строгите изисквания ще намали брутният вътрешен продукт в САЩ, еврозоната и Япония с едва 0.38% след 4.5 години. Това е около 1/8 от прогнозирания по-рано от Института за международни финанси ефект от 3.1%.

## Предложение И инвеститорите да споделят банковите загуби

► Базелският комитет по банков надзор предлага инвеститорите в облигации да понесат част от загубите по спасяването на банките при евентуална нова криза.

► Целта е да се ограничи поемането на прекалено голям риск и да се намали тежестта за данъкоплатците. ► Всички провадани от банките капиталови инструменти трябва да може да абсорбират загуби, в случай че компанията не може да се самофинансира на частните пазари, смятат в Базел.

## Сърбия подготвя продажбата на държавния телеком

Белград търси стратегически купувач, който да модернизира компанията

Правителството на Сърбия ще обяви конкурс за продажбата на мажоритарния държавен дял в Telekom Srbija a.d. до началото на септември. Това заяви финансовият заместник-министър Вук Джокович, цитиран от Bloomberg.

### Стратегическо изискване

Подробностите по процеду-

рата все още се уточняват от правителството и консултанта Citigroup Global Markets. Засега обаче е ясно, че Сърбия ще търси купувач от телекомуникационния сектор, който да помогне за модернизацията на държавното предприятие. „Наели сме приватизационен консултант, който да подготви продажбата, като вземе предвид, че няма да продадем компанията на инвестиционен фонд, а само на стратегически партньор, който да развие капацитета ѝ и да внесе ноу-хау в телекома“, посочи Джокович.

### Дял

Правителството иска да продаде 50% плюс една акция от телефонната компания. Точният дял обаче ще бъде уточнен по-късно. Все още чакаме предложението на консултанта дали да приватизираме 40 или 50%, посочи зам.-министърът. Белград има намерения и да разпредели 20% сред 5 млн. сръбски граждани безплатно. Подобна схема е приложена и в Naftna Industrija Srbije, където 20% се държат от гражданите. Мажоритарен собственик е руската Gazprom Neft.

### Акционер

Акционер в Telekom Srbija с 20% е и гръцката Hellenic Telecommunications Organization SA. Това е едно от четирите държавни дружества, които Атина иска да приватизира, за да увеличи приходите си и да намали бюджетния си дефицит. Джокович обаче не уточни дали гръцката компания смята да продаде дела си.

Правителството се надява да приключи сделката до края на годината, макар че плащането вероятно ще бъде направено догодина.

16 ПАЗАРИ

Цени на петрол и петролни продукти

Table with 5 columns: Вид, Бурса, Единица, Август, Септември. Includes items like Сувор петрол, Брент, Газов, Природен газ, Бензин 95, Нафта.

Спот цени на цветни метали

Table with 5 columns: Вид, Бурса, Единица, Цена, Зм. Includes items like Мед, Калай, Олово, Цинк, Алуминий, Никел, Алуминиева сплав.

Курсове за митнически оценки

Table with 4 columns: Валута, Код, За, Стойност. Lists various currencies like AUD, BRL, CAD, CHF, CNY, CZK, DKK, EEK, GBP, HKD, HRK, HUF, IDR, ISK, JPY, KRW, LTL, LVL, MXN, MYR, NOK, NZD, PHP, PLN, RON, RUB, SEK, SGD, SKK, THB, TRY, USD, ZAR.

Валутният курс за митнически цели е курсът на БНБ определен в предпоследната сряда от месеца и публикуван този или на следващия ден, който се използва през следващия календарен месец, освен ако не бъде заменен от курса определен по чл. 91 от ППЗМ. Курсовете са валидни до 24.00 часа на 31.08.2010.

Курсове на чуждестранни валути

Table with 5 columns: Валута, Код, За, Стойност, Разлика. Lists currencies like EUR, AUD, BRL, CAD, CHF, CNY, CZK, DKK, EEK, GBP, HKD, HRK, HUF, IDR, ISK, JPY, KRW, LTL, LVL, MXN, MYR, NOK, NZD, PHP, PLN, RON, RUB, SEK, SGD, THB, TRY, USD, ZAR, XAU.

Обмени курсове на чуждестранните валути към лева за 20.08.2010 година. Тези курсове се основават на чл. 29, ал. 2 от Закона за БНБ и референтните курсове на ЕЦБ за съответния ден, и се прилагат за целите на статистическата и счетоводната отчетност.

Фючърси на агрокултури

Table with 5 columns: Вид, Разновидност, Бурса, Единица, Септември. Includes items like Пшеница, Царевица, Ечемик, Памук, Какао, Кафе, Соя, Захар.

Борси: CBOT - Чикагска стокова борса; CME - Чикагска търговска борса; NYBOT - Нюйоркска стокова борса; ASE - Австрийска стокова борса

Цени на благородни метали

Table with 5 columns: Вид, Бурса, Единица, Купува, Продава. Includes items like Злато, Сребро, Платина, Паладий, Родий.

Мерни единици: 1 бу. соя = 27.216 кг; 1 бу. царевица = 25.4016 кг; 1USD = 1 U.S. cent 1бу. овес = 15.4224 кг; 1lb. = 0.4536 кг; 1 owt = 50 кг; 1 gal. = 3.785 л; 1MT = 1000 кг

Table with 8 columns: Тип, Валута, Емисията, Емисията, Емисията, Емисията, Емисията, Цена при обратно изкупуване. Lists various funds like Райфайзен-Долар, Райфайзен-Европос, Райфайзен-Глобални, Райфайзен-А.Р.-Глобален, Райфайзен-Глобален-Балансиран, Райфайзен-Глобален-Балансиран, Райфайзен-Европейски-SmallCap-Компании, Райфайзен-ГлобалниОсновен-Акции, Райфайзен-Глобален-Акции, Райфайзен-Източноевропейски-Акции, Райфайзен-Евразийски-Акции, Райфайзен-НовозеландскиПазари в Акции, Райфайзен-Русия-Акции, Райфайзен-ИзточнаЕвропа-Облигации.

Котировки на взаимните фондове

Large table with multiple columns: Фонд, Тип, Ем. от/сп, ЦОМ, От начало на годината, Доходност и Риск, Стандартно отклонение, За последните 12 мес., От начало на публ. през, Начало на публ. преиздаване. Lists numerous funds like Аврора Капитал АД, Аврора Кепитъл - Балансиран, Аврора Кепитъл - СЛОВА COMMUNITY FUND, ДФ Аврора Кепитъл Югоизточна Европа, Активна Асет Мениджмънт АД, ДФ Активна Високодоходен, ДФ Активна Балансиран, АСТРА Асет Мениджмънт АД, ДФ АСТРА Кеш, ДФ АСТРА Баланс, ДФ АСТРА Плюс, БЕНЪМАРК Асет Мениджмънт АД, ДФ БЕНЪМАРК Фонд-1 Акции и Облигации, ИД БЕНЪМАРК Фонд-2 Акции, ДФ БЕНЪМАРК Фонд-3 Сектор Недвижими Имоти, ДФ БЕНЪМАРК Фонд-4 ЕНЕРГЕТИКА, ДФ БЕНЪМАРК Фонд-5 ШИЕ, БЕНЪМАРК Фонд-6 Паричен, БОЛКАН Капитал Мениджмънт АД, ДФ БОЛКАН Балансиран Капитал, ДФ Европа, ДФ Балкани, Варчев Мениджмънт Къмпани ЕАД, ДФ Варчев Високодоходен фонд, ДФ Варчев Балансиран фонд, ДСК Управление на активи АД, ДФ ДСК Стандарт, ДФ ДСК Баланс, ДФ ДСК Растек, ДФ ДСК Имоти, ДФ ДСК Евро Актив, ЕЛНА Фонд Мениджмънт АД, ДФ ЕЛНА Балансиран Евро Фонд, ДФ ЕЛНА Балансиран Доларов Фонд, ИД ЕЛНА Високодоходен Фонд, ДФ ЕЛНА Фонд Паричен Пазар, ДФ ЕЛНА Долар Фонд, ДФ Еврофонд, Златен Лев Капитал АД, ИД Златен Лев, ДФ Златен Лев Индекс 30, Капман Асет Мениджмънт АД, ДФ Капман Фикс, ИД Капман Капитал, ДФ Капман Макс, Карол Капитал Мениджмънт ЕАД, ИД Адванс Инвест, ДФ Адванс Източна Европа, Адванс IPO Фонд, КД Инвестмънтс ЕАД, ДФ КД Облигации България, ИД КД Пеликан, ДФ КД Акции България, КТБ Асет Мениджмънт АД, КТБ Балансиран Фонд, КТБ Фонд Акции, ОБС Асет Мениджмънт АД, ДФ ОБС Платинум Облигации, ИД ОБС Балансиран Фонд, ДФ ОБС Премиум Акции, ДФ ОБС Патримониум Земя, Оверон Финанс АД, ДФ Оверон ПРЕСТО, ПОВЕК Асет Мениджмънт АД, ДФ ПОВЕК Авангард, ДФ ПОВЕК Класик, ДФ ПОВЕК Гарант, Райфайзен Асет Мениджмънт (България) ЕАД, Райфайзен (България) Фонд Паричен Пазар, Райфайзен (България) Фонд Облигации, Райфайзен (България) Балансиран Фонд, Райфайзен (България) Фонд Акции, Райфайзен (България) Балансиран Доларов Фонд, Райфайзен (България) Фонд Защитен Инвестиция в Евро, Своден период от 23.04.2010 до 8.05.2010, Лимитиран период от 9.05.2010 до 7.08.2010, Сентинел Асет Мениджмънт АД, Договoren фонд Сентинел - Райлд, Договoren фонд Сентинел - Принсипал, Стандарт Асет Мениджмънт АД, ДФ Стандарт Инв. Балансиран Фонд, ДФ Стандарт Инв. Високодоходен Фонд, ДФ Стандарт Инв. Межднационал Фонд, ДФ Стандарт Инв. Консервативен Фонд, Статус Капитал АД, Статус Нови Акции, Статус Финанс, ДФ Статус Слова ЕТFS, Ти Би Ай Асет Мениджмънт ЕАД, ИД Ти Би Ай Еврофонд, ДФ Ти Би Ай Комфорт, ДФ Ти Би Ай Хармония, ДФ Ти Би Ай Динамик, ДФ Ти Би Ай Съкровище, ЦБК Асет Мениджмънт ЕАД, ЦБК Ливер, ЦБК Актив, ЦБК Гарант, ЮГ Маркет Фонд Мениджмънт АД, ДФ ЮГ Маркет Максимум, ДФ ЮГ Маркет Оптимум.

Валути спрямо евро

Table with 6 columns: Валута, Код, Купува, Продава, Най-висока, Най-ниска. Lists currencies like USD, GBP, JPY, CHF, NOK, SEK, CAD, AUD, HUF, TRY, CZK, RUB, PLN.

Най-високият курс е най-високият курс купува, най-ниският - най-ниският курс продава. Данни от 17.00 ч българско време на 19.08.2010 г.

Advertisement for Sentinel AM BG, featuring logo and performance data for various funds.

Advertisement for otp Fund Management, featuring logo and performance data for various funds.

Table with 4 columns: Фондове, управявани от, Клас ядрови единици, Валута, Емисията, Емисията, Емисията, Емисията. Lists funds like Райфайзен Асет Мениджмънт (България) ЕАД, Райфайзен (България) Фонд Паричен Пазар, Райфайзен (България) Фонд Облигации, Райфайзен (България) Балансиран Фонд, Райфайзен (България) Фонд Акции, Райфайзен (България) Балансиран Доларов Фонд, Райфайзен (България) Фонд Защитен Инвестиция в Евро, Своден период от 23.04.2010 до 8.05.2010, Лимитиран период от 9.05.2010 до 7.08.2010, Сентинел Асет Мениджмънт АД, Договoren фонд Сентинел - Райлд, Договoren фонд Сентинел - Принсипал.

Advertisement for Sentinel AM BG, featuring logo and performance data for various funds.

Източник: БАНД (www.baud.bg)



## Индекс на деня

1.32

► процента се повиши японският индекс Nikkei 225 и достигна 9362.68 пункта

” По време на борсовата сесия в четвъртък измерителят загуби 123 пункта от стойността си. Азиатските пазари останаха незасегнати от червената вълна, обляла щатските борси

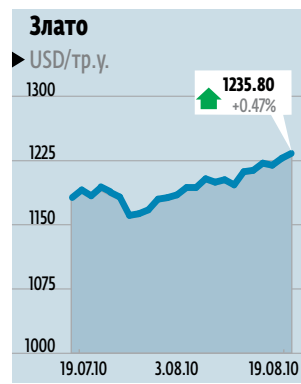

” Цената на златото отбеляза повишение и по време на вчерашната сесия в Лондон достигна 1235.8 USD/тр.у. Поевтиняването на долара спрямо еврото се отрази позитивно върху стойността на метала

## Стока на деня

4.02

► процента спечели пшеницата на борсата в Чикаго и достигна 252 USD/m

” Зърното добави 9.5 USD към стойността си на последната борсова сесия. По този начин беше наваксана част от загубата, натрупана в периода след обявяването на руската забрана за износ

## Безработицата в САЩ срина индексите

Американските фондови пазари започнаха борсовата сесия в четвъртък със спад, след като данните за безработицата в САЩ показаха най-високите нива от ноември 2009 г. насам.

Официалните данни показаха, че в края на миналата седмица безработицата се е увеличила с 12 хил. до 500 хил. души. Високият процент при безработицата се смята за най-голямото препятствие пред възстановяването на американската икономика, тъй като притесненията на хората за работните им места ги кара да спестяват повече и да ограничават харченията си.

Разочароващите новини обезличиха напълно по-рано обявената сделка за придобиване между Intel Corp. и McAfee Inc. От компанията за производство на микрочипове Intel заявиха, че ще придобият компанията за производство на системи за компютърна сигурност и антивирусна защита McAfee за сумата от 7.7 млрд. USD. Изкупуването

Георги Георгиев  
ggeorgiev@pari.bg



” Индуриалният Down Jones се срина с 1.27% до 10 282.94 пункта

на McAfee ще даде на Intel достъп до сектора на технологичната сигурност. Именно той се очертава като един от най-перспективните сектори в технологичната индустрия за следващите години, смятат анализатори. След като Intel обяви решението си, акциите на компанията поевтиняха с 3.5%, докато тези на McAfee скочиха с 57.5% до 47.14 USD.

Слабо се оказа и влиянието на предварителните данни на анализа-



► Само час след отварянето на борсите в САЩ индексите загубиха повече от 1% от стойността си

торите от Bloomberg за индустриалното производство във Филаделфия. Според техните изчисления индексът на Bank of Philadelphia за измерването на този показател през август ще стигне 7.2 пункта, след като през юли неговата стойност слезе до

най-ниските си нива за последните 12 месеца - 5.1 пункта. Нива над 0 показват, че икономиката расте.

Само час след отварянето на щатската сесия главните индекси в страната регистрираха загуби от над 1%.

Индуриалният Dow Jones се срина с 1.27% до 10 282.94 пункта.

За срива на борсите отвъд океана помощ оказаха и акциите на Wells Fargo & Co., General Electric Co. и Cisco Systems Inc, където поевтинява-

нето премина 1.5%. Високотехнологичният индекс Nasdaq Composite регистрира понижение от 1.3% и слезе до 2186.65 пункта. Широкият S&P 500 Index загуби 1.18% от стойността си и се движеше при нива от 1095.16 пункта.

## Британската лира спечели валутната надпревара

Георги Георгиев  
ggeorgiev@pari.bg

” На последната сесия стерлингът поскъпна с 0.3% спрямо долара до 1.5641 GBP/USD

Британската лира поскъпна спрямо 15 от 16-те основни валути, след като правителството изнесе доклад, в който се посочва ръст при продажбите на дребно в страната, по-голям от предварително прогнозираните нива. Отделно от това националният статистически институт излезе с данни и за обема на заемите в публичния сектор, според който за юли взетите кредити са паднали до 3.17 млрд. GBP. Година по-рано стойността на заемите е била 5.52 млрд. GBP. Според официал-

ните данни продажбите на дребно през юли са се увеличили с 1.1% на месечна база и с 1.3% сравнено със същия период на 2009 г.

По този начин страната отчита ръст на показателя за трети пореден месец. При магазините за нехранителни стоки ръстът е 1.8%, което компенсира спада от 1%, регистриран при магазините за храни. Най-голямото увеличение за месеца е отчетено при спортните стоки, което според анализатори се дължи на Световното първенство по футбол. Силно се е представил и бижутерият сектор, показват данните.

Според Лий Хардман, валутен стратег в лондонския клон на Bank of Tokyo Mitsubishi UFJ Ltd., изнесените вчера данни показват, че британската икономика е по-силна, отколкото по-



► Изненадващо добрите данни за продажбите на дребно във Великобритания изстреляха паунда над основните валути

вечето хора смятат. Неговото мнение е, че тези новини ще задържат паунда на тези нива през следващите няколко търговски сесии.

На последната сесия стерлингът поскъпна с 0.3% спрямо долара до 1.5641 GBP/USD, след като в ранната търговия

пред оповестяването на положителните резултати търговията му се движеше на нива 1.5510 GBP/USD. Стойността на британската валута се увеличи с 0.3% и спрямо еврото до 0.8214 EUR/GBP, което е ръст от 0.33%. Вчера за паунд можеха да се купят 133.8 японски йени.

## Цената на петрола слезе до 75 USD/б

Цената на петрола се доближи максимално до границата от 75 USD/б след оповестяването на данните за запасите от петрол в САЩ. Според официалните цифри, изнесени от Американския петролен институт, щатските запаси от петрол, петролни продукти и горива са нараснали с 5.34 млн. барела до 1.13 млрд. барела през последната седмица, като това е най-високата стойност за последните 20 години.

Натрупаните количества от дестилирани горива, които включват дизел и гориво за отопление, са се увеличили до най-високото си ниво от 1983 г. насам - 174.2 млн. барела.

Георги Георгиев  
ggeorgiev@pari.bg

” На борсата в Ню Йорк цената на суровия петрол с доставка през септември се понижи с 0.32% и се търгуваше за 75.15 USD/б

На борсата в Ню Йорк цената на суровия петрол с доставка през септември се понижи с 0.32% и се търгуваше за 75.15 USD/б. Сортът Brent за същия период се търгуваше със 7 цента по-евтино на ниво 75.71 USD/б.

# Реформаторът Камерън гледа отвъд бюджетните съкращения



► Децентрализацията за Дейвид Камерън отива една крачка по-нататък към прехвърляне на властта на обикновените хора

СНИМКИ BLOOMBERG

Пълната промяна на публичния сектор е шансът на новото правителство да остане в историята

Правителство на Великобритания, което пое кормилото на властта преди 100-ина дни, изглежда твърдо решено да проведе дълго отлагани и крайно необходими реформи. Освен неизбежната бюджетна консолидация коалиционното управление на Дейвид Камерън и Ник Клег си е поставило и много по-смела цел - децентрализация на властта.

Преди малко повече от три месеца правителството наследи една силно централизирана държава с огромни публични разходи и слабо участие на местната власт в управлението. По данни на Организацията за икономическо сътрудничество и развитие публичните разходи на Великобритания са достигнали 51% от БВП през 2009 г. В същото време местните правителства нямат почти никаква власт, тъй като централното управление финансира здравните услуги и решава къде и как да се откриват училища.

Сега обаче нещата са на път да се променят. Правителството смята да ограничи ролята на държавата до минимум, а това, което остане от нейните функции, да бъде прехвърлено към местните власти. Така публичните услуги ще станат по-гъвкави и полезни за хората, които плащат за тях.

## Почва за промяна

Великобритания е една от най-силно централизираните

държави в развития свят, пише Economist. Над 70% от публичните разходи се финансират от централния бюджет. Този подход е имал смисъл по време на Втората световна война, но той лекомислено е бил запазен и в годините след това. Сега за първи път има почва за прехвърляне на управлението на местните власти. Макар че лозунгът на консерваторите по време на предизборната кампанията тази година беше именно децентрализацията, много от тях смятаха, че ако идеята не е била толкова гласно заявявана, партията е щяла да спечели самостоятелно мнозинство и е нямало да й се налага да прави коалиция с либералдемократите.

По ирония на съдбата обаче точно този изборен резултат даде инерция на идеята. Нещо повече, Камерън на практика успя да сформира правителство с Ник Клег именно защото и двете партии смятаха, че управлението е прекалено централизирано. При изработването на общата управленска програма освен неизбежните бюджетни съкращения като ключова цел за новата власт се очерта децентрализацията. Три са сферите, в които реформите ще бъдат особено радикални - образованието, полицията и здравеопазването.

## Свободно образование

Новото правителство смята да даде повече свобода на родителите при избора им на образование за своите деца. Съществуващите училища се насърчават да преминат към академичен

статут. Ще бъдат създадени и нови „свободни училища“, които ще се управляват от организации с идеална цел, благотворителни и религиозни организации, както и от университети, частни образователни заведения или от самите родители. Те ще могат да определят заплащането и условията за персонала, да следват образователни програми, различни от националната, да решават колко дълги да са учебните дни и срокове и т.н. Държавата ще плаща за помещенията и ще осигурява финансиране според броя на учениците. Повече пари ще се отпускат за по-бедните деца, което ще стимулира училищата да ги привличат.

Съществуват и опасения, че този модел ще облагодетелства най-вече учениците от средната класа. Въпреки това въвеждането на право на избор и конкуренция в образователната система може да я преобрази изцяло. Досега вече около 160 съществуващи училища са подали документи за академичен статут, а 60 молби са постъпили за откриване на свободни учебни заведения.

## Полицейски мандат

От всички обществени услуги в момента обществото има най-малко контрол върху полицията. Началниците на полицията се отчитат директно на вътрешния министър. Хората се оплакват, че полицитеят стоят на бюрата си, вместо да гонят престъпници, и че като цяло са безразлични към противообществените прояви.

Отговорът на новото пра-

вителство на всичко това е, че всеки полицейски район в Англия и Уелс ще има пряко избран комисар. От 2012 г. комисарите сами ще определят приоритетите си, ще назначават и освобождават полицейските началници и ще определят бюджетите си. Полицейските органи, пред които в момента началниците би трябвало да се отчитат, ще бъдат премахнати. Комисарите обаче няма да имат право да формулират нови закононарушения или да определят по-свободни правила за поведение на полицаите.

## 2.1

► процента от БВП ще достигне дефицитът за финансовата година 2014/2015 според плановете

## 11

► процента от БВП е рекордната гупка в бюджета, която Великобритания отчете за 2009/2010 г.

## 0.8

► процента от БВП ще бъде структурният дефицит на страната след четири години спрямо 8.7% сега

## Здраво

### здравеопазване

Обещанието на Камерън при поемането на властта, че „ще се довери на професионалистите“ в сферата на здравеопазването, се оказва нещо много по-сериозно, отколкото наблюдателите очакваха. Личните лекари, обединени в консорциуми, ще бъдат тези, които ще определят дали пациентите имат нужда от специализирана медицинска помощ, а тръстовете, които в момента осигуряват първична помощ, ще бъдат премахнати. Процедурата за избор на общопрактикуващ лекар ще бъде опростена. Целта на мерките е личните лекари да имат интерес да не назначават на пациентите си скъпо и ненужно болнично лечение.

Възлагането на лекарите на отговорността за управление на здравния бюджет е може би най-рисковото начинание на правителството. Много семейни лекари нямат желанието или необходимите познания за това. В същото време залозите са високи - става дума за годишен бюджет от около 100 млрд. GBP в Англия.

## И още...

Усилията на правителството за реформи не се ограничават до тези три сектора. Предстоят основни промени и в сферата на социалната помощ. Правителството ще продължи да плаща на частни компании и благотворителни организации, които съдействат за намирането на работа. Обсъжда се и фундаментална реформа в системата за социалното подпомагане. Ще се избират повече кметове и по-малко депутати. С цел да се повиши гласността правителството ще публикува повече

информация в интернет.

## Проверката на времето

Не че всички въпроси по радикалната програма са изчистени. Много от най-смелите идеи не са проверени достатъчно засега. Увереността на консерваторите, че гражданското общество може да поеме отговорностите на държавата, е по-скоро трогателна, отколкото реалистична. Да не говорим, че идеята може да срещне опозицията на самите британци, които не обичат качеството на публичните услуги да бъде различно в различните райони. Съществува и друг потенциален проблем. Макар че консерваторите и либералдемократите са единодушни за нуждата от децентрализация, има известна разлика в начина, по който те я дефинират. Според хората на Ник Клег централната власт трябва да се прехвърли на местната, където либералдемократите имат доста сериозно представителство. За съпартийците на Дейвид Камерън обаче трябва да се отиде една стъпка по-нататък, където местната власт се прехвърля, доколкото е възможно, на обикновените хора.

Независимо от всичко решителността на правителството да проведе фундаментални реформи в практически всички сфери на обществените услуги е забележителна. Затова няма да е учудващо, ако след легендарното правителство на Маргарет Тачър коалиционното управление на Камерън и Клег се окаже следващият повратен момент не само в историята на Великобритания, но и за други държави, които може да последват примера й.



► Освен провеждането на ключови реформи в сферата на публичните услуги британското правителство възлага надежди на финансовия министър Джордж Озбърн и за не по-маловажните бюджетни съкращения. Най-младият шеф на хазната в историята на страната е не по-малко решен от премиера да докара смелите промени докрай

# АВТОПАРИ



Журналист:  
**Александър Бойчев**  
boychev@gmail.com



Реклама:  
**Мария Секулова**  
msekulova@pari.bg  
tel. 4395-872

## Porsche Cayenne V6 Diesel

Двигател V-образен 6-цилиндров  
Работен обем 2967 куб. см  
Мощност 240 к.с./176 kW  
Въртящ момент 550 Nm при 2000 об./мин  
Трансмисия осемстепенна автоматична  
Тегло 2100 kg  
Ускорение 0-100 км/ч 7.8 сек  
Максимална скорост 218 км/ч  
Среден разход 7.4 л/100 км  
Емисии CO<sub>2</sub> на км 195 g



# САУЕННЕ ДОРИ И ПО ВРЕМЕ НА КРИЗА

И с втората си генерация това Porsche е много спортно и бързо



Сауенне е може би най-противоречивият модел на Porsche. Няма човек със зелено сърце и биоидеали, който да не изпадне в чиста ярост само при споменаването на това име. Противниците на глобалното загояване могат да произведат за милисекунди транспарант срещу производството, продажбата и употребата на този мощен, голям и агресивен всъдеход. Знаем - светът е изтъкван от противоречия и мнозинството не обича натрапчивото доказване на успеха от малцинството. Сауенне обаче не е виновен за това, че е истинско Porsche, което помогна на марката от Щутгарт да преодолее най-големия си комплекс - загубата на лоялните си клиенти, които загърбаха марката и готините си 911-ки след появата на семейство, деца и износване на ставите. Втората генерация на този модел променя две неща, които досега липсваха и позволяваха на критиците да мрънкат по-силно. Дизайнът най-накрая е на истинско Porsche, със страхотна предница и много красив страничен профил, а грижата за разхода и свалянето на средната консумация на гориво са политическият ход, който гарантира чиста съвест на производителя и потребителя.

### Детайли, гетайли

Макар и втората генерация на Сауенне отново да дели технологичната си платформа с модела Touareg на Volkswagen,

Porsche е Porsche, и то във всеки дребен детайл. Интериорът и арматурното табло са недвусмислено елегантни, луксозни и функционални. Наличието на над 40 бутона не обърква - клиентът го изисква, защото никой собственик на Porsche не е технически назадняващ, а дори напротив. Редуцираната с близо 200 килограма обща маса на купето е постигната с употребата на олекотени сплави и метали в изработката на автомобила, а в комбинация с променените мотори новата осемстепенна автоматична трансмисия с двоен съединител и електрическият старт-стоп, който изключва двигателя при кратък престой (например светофар), разходът се редуцира до такава степен, че в гамата на модела има три модификации, чийто среден разход е под 10 литра на 100 км.

### Тестът

Имахме възможността да изпробваме малките шестцилиндрови бензинов и дизелов агрегати, които ще формират малко под половината от продажбите на Сауенне в световен мащаб. В Европа обаче дизелът е особено важен, където строгите регулации за изгорели газове и среден разход изискват от производителите да положат усилия за въглеродния си отпечатък и спасението на планетата. Трилитровият мотор с мощност от 240 конски сили е

добре познат от различни модели на Volkswagen и Audi. Той е напълно достатъчен за този всъдеход, като гарантира истинско Porsche усещане при ускорение. Единствено при потегляне тремавата му дизелова природа ще изнерви онези, които са свикнали да унищожават достойнството на останалите участници в движението с бесен старт. При все това тази тремавост е субективна, а не обективна, тъй като Сауенне с тези си размери и два тона тегло продължава да е супергъвкав, пъргав и лесен за каране автомобил.

### Усещане

Директният волан дава усещане, че шофирате градска кола, седалките са удобни и поддържат тялото в завой въпреки високата средна скорост. Не можете да скриете суперлативите за автомобил, създаден, за да отговори на много високи критерии и претенции. Недостатъците му ще продължат да бъдат субективни и чисто човешки - наистина ли се нуждаете от толкова голяма кола, за да возите децата си на училище; наистина ли ви е нужен точно джип, за да демонстрирате благосъстояние, и наистина, ама наистина ли няма друг начин да си харчите парите. Отговорите на тези въпроси нямат нищо общо с факта, че Сауенне е триумф на инженерната мисъл. И това е достойно за уважение, все пак.

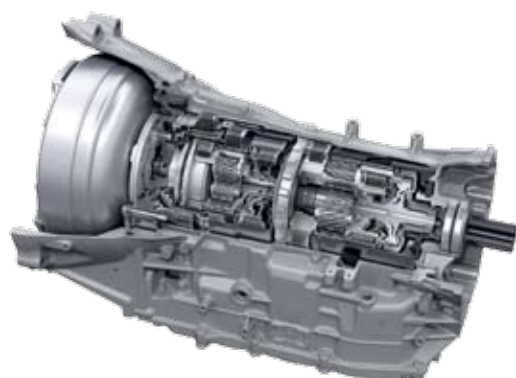

### Tiptronic S

Осемстепенната скоростна кутия е главната причина за икономичността и динамиката на новия Сауенне. Благодарение на двойния съединител смяната на предаките е светкавична, а в комбинация с електронната старт-стоп система автомобилът намалява средния си разход с около два литра на 100 км спрямо предходния модел



### Интериор

В интериора си новият Сауенне прилича на лимузината Rapameta. Особеният дизайн на средната конзола не може да бъде сбъркан, а стартерът се намира както при другите Porsche модели отляво на волана. Арматурното табло е облицовано с кожа и това изглежда красиво



Редактор:  
**Елина Пулчева**  
epulcheva@pari.bg  
tel. 4395-877



Реклама:  
**Мария Секулова**  
msekulova@pari.bg  
tel. 4395-872

## Предпочитания

### Церемонии в пещери, манастири, музеи

Сватба на нетрадиционни места като музеи, градини, голф клубове, пещери, манастири, във въздуха, под водата са все по-предпочитани, казват от агенция Perfect event. Пищните

декорации и цветни аранжировки се наложиха доста през последните години. Все по-честа е практиката да се избягват клишетата. При декорациите цветята са от съществено значение при ценообразуването. Аранжировка за маса може да струва 30 лв., но може да излезе и 300 лв.



# Поръчката на сватба "по каталог" няма ценови таван

## И с ограничен бюджет ритуалите стават хубави, твърдят техните организатори

През последните години сватбата се затвърди като скъпо удоволствие. Все повече млади хора продължават съвместно житейския си път, но избягват сключването на официален брак или поне не правят шумните и помпозни ритуали, които познаваме от едно време. Дали е икономически целесъобразно да се похарчат толкова пари, при положение че всичко може да приключи с развод в близко време - никой не може да каже. Едно със сигурност е ясно - сватбата няма да изчезне като събитие. Около нейната организация в последните години се оформи нов вид бизнес субект - сватбеният агент. Той може да поеме всички негативи около планирането и осъществяването и да остави на младоженците единствено удоволствието от венчавката. Много сватби обаче нямат щастливия край от приказките - понякога се стига и до развод. Геният на родния сватбен агент е измислил и нещо ново, за да разшири портфолиото на предлаганите от него услуги - организиране и на разводи.

### Пести време и нерви

Услугите на сватбени агенции се търсят основно за да се спести от времето, нужно за цялата организация по планирането на събитието. Общо взето, един сватбен агент може да направи всичко вместо младоженците - от запазване на ритуална зала и църква, консултации за рокля, грим и прическа до ангажирането и аранжирането на ресторанта, наемане на фотограф, видеооператор, автомобил или пък предоставяне на оферти за сватбено пътешествие. Тъй като брачната двойка може да е направила част от организацията, агенцията може да поеме останалото. "Сватбената агенция трябва да е гъвкава в работата си, затова и не предлагаме оф-

ормени пакети", каза за в. "Пари" собственичката на агенция Perfect Event Петя Вълкова.

"Сватбеният агент знае много повече неща около една сватба, прави ги по-бързо, качествено и красиво. Той знае към кого да се обърне за определен вид услуга", каза Соня Атанасова, собственичка на сватбена агенция "Диаманти".

### Тематични сватби

Тенденцията от последните години е агенциите да предлагат сватбени теми. Темата определя каква да бъде декорацията, от какви материали да бъде изработена, как да изглеждат поканите и подаръците за гости. Всичко е по желание на клиента, затова и не може да бъде посочена конкретно колко излиза сватба в днешно време. Цената зависи и от броя гости, които ще бъдат поканени, уточнява Вълкова.

Предлагат се много стилове сватби, които носят специални имена. Декорацията и аксесоарите на всеки стил е различна, но по желание на клиента може да се променят някои материали, затова Атанасова избягва да предлага твърди пакети. Всичко може да бъде нагласено в крачка според собственичката на "Диаманти".

### Комисиона

За услугите си агенцията получават комисиона, която се определя от броя на услугите, които са заявени от клиентите, чрез попълването на анкетна карта. Друга практика е да се плаща за извършването на всяка услуга от агенцията. Това става в случаите, когато фирмата разполага със собствени дизайнери, декоратори, гримьори, фризьори.

От голямо значение за определянето на хонорара е и времето, с което агенцията разполага за организиране на сватбата, казва Вълкова.

Голяма част от клиентите обаче не оставят цялата организация на агенциите, търсят частична помощ от специалистите. Този факт има две обяснения - от една страна, младоженците имат своя визия за начина, по който трябва да протече денят, и решават сами да планират повечето неща. Кризата и по-малките възможности на бъдещите семейства също са обяснение според сватбените агенции - по този начин се намалява комисионата за агенцията и се оптимизира бюджетът за събитието. Все пак основното, за което се търсят такива агенции, е декорацията, без която сватбата няма как да мине. За да спестят, клиентите са по-практични в избора си според Вълкова.

### Евтино, но красиво

Двойките, които са решили да сключат брак, но разполагат с ограничен бюджет, могат да спестят, като поръчват по-малки количества от всичко. Това няма да им попречи да имат желаната сватба, така както са я видели в нашия каталог, категорична е Атанасова. Според нея една сватба може да е красива и запомняща се както за 5000 лв., така и за 50 хил. лв. Естествено, цената може да няма таван - ако някой има достатъчно възможности, бюджетът за венчавката може да надхвърли 100 хил. лв., казват специалисти. "Сватба за 50 души с всички включени елементи може да се направи за 10 хил. лв.", казва Петя Вълкова от Perfect Event. Но после уточнява, че това е съвсем ориентировъчно и грубо направена сметка. Според нея трябва да се определят приоритети - за кое може да се похарчи повече и за кое по-малко, за да се разпредели правилно бюджетът. Според грубо направени калкулации среднестатистическа сватба за 100 души с необходимите неща излиза ориентировъчно към 30



хил. лв. Сватбените менюта на ресторантите в София варират от 35 до 150 лв. на човек. В тази цена често влизат безалкохолни напитки и 50 мл концентрат, както и сватбена торта.

Сватбата е не просто официализиране на отношението между двама души. От търговска гледна точка тя е продукт, за който има търсене. И пак като продукт сватбата се е превър-

нала в нещо, което може да се поръча от каталог. От поканата за гости до сватбеното пътешествие. Цената на всичко зависи от предпочитанията и възможностите на потребителя. И

**Нестандартни****Хит са видео или пъзел покани за церемониите**

Все по-често клиентите искат специално изработени за тях покани, казва Петя Велкова от агенция Perfect event - ръчно рисувани, карикатури на младоженците. Хит са

еко хенд мейд поканите. Поръчвани са покани под формата на пъзел. Цената за 1 брой пъзел покана достига 10 лв. Може да се направи видеопокана - изготвя се кратко филмче със снимки на младоженците, тяхната история, годеж и мястото и датата на сватбата. В зависимост

от ефектите и дължината видеопоканата струва от 200 до 500 лв. Актуални напоследък са предварителните покани от типа "save the date", които може да се изработят във формата на магнит за хладилник. Цената им също зависи от големината и цветовете и достига 5 лв.

**Цена****3**

► хил. лв. може да излезе декорацията с цветя на сватбеното тържество по информация на агенциите

**Сватбеният агент може и да развежда**

Хората, които поръчват такива партита, са широко скроени и с много възможности

След сватба - брадва. Тази приказка сигурно всички са чували. Не се е развел само този, който не се е оженил преди това. Организирането на разводи, колкото и странно да звучи, е реалност.

**Клиенти**

Хората, които се обръщат към нас, за да организираме церемонията по развода им, имат съвсем различно мислене, казва собственичката на сватбена агенция "Диаманти" Соня Атанасова.

Клиентите, които могат да си позволят нещо подобно, са с много възможности, казва сватбеният агент. За

да се развеждат, хората са похарчили доста пари и нещо подобно би ударило бюджета допълнително според Атанасова.

**Цивилизовано**

Друго необходимо условие, за да се осъществи такова мероприятие, е раздялата между мъжа и жената да е цивилизована и поводът да не е скандален. Едни от клиентите, които поръчаха такава парти преди години, заминаваха за различни точки по света. Партито представляваше официална вечеря, на която бяха канени както родителите на двамата, така и техните деца. На практика двойката честваше развода си съвсем културно и цивилизовано, казва шефката на сватбена агенция "Диаманти".



въпреки че трае само ден, тя е необходимата емоция за всяка обичаща се двойка. А когато любовта изчезне - пазарът ще предложи и услуги за разводи.

Елина Пулчева

**СПА-сение от града!**

**В Спа хотел  
Берлин**

Спа център Берлин Ви предлага холистичен подход за релаксация, ревитализация, разкрсяване и лечение. Разполага със закрит плувен басейн, сауна парк, разкрсяваща зона и фитнес център, съобразени с най-високите световни уелнес стандарти.

София, кв. Бояна, пряка на ул. Беловодски път | т. 895 00 00 | [www.BerlinParkVitosha.com](http://www.BerlinParkVitosha.com)

# Рибните къщи - скъпа гаранция



Калканът е най-добрата риба, която може да се предложи в ресторантите като рибен продукт според управителя на рибна къща "При Яфата"

## През последните години се наблюдава сериозен ръст на посещенията в рибни ресторанти

Риба и морски деликатеси - полезни, диетични и бутикови. Българите консумират риба - в това могат да ви уверят всички собственици на ресторанти в страната. Всеки, който си поръчва, обаче си задава въпроса дали не прави грешка и доколко може да разчита на честната дума на сервитьора - "рибата е съвсем прясна, сега ни я докараха". Край на терзанията, в последните години в страната и основно в столицата се появява няколко специализирани ресторанта - рибни къщи, където се сервират добре сготвени, а понякога и сурови представители на морските дълбини.

### Здравословна храна

Познавачът на рибата е човек, който пътува много и познава различните кухни. Много българи вече обикалят цял свят, опознават все повече култури и това създава у тях култура на познаване на рибата, еднородни са мениджърите на рибни къщи у нас. За популяризирането на рибната кухня допринася и "манията" за здравословен и целесъобразен начин на живот - рибата е диетична и полезна, което я прави предпочитана на масата. Когато търсите качествено приготвени морски дарове или риба, най-добре е да посетите рибните къщи, смятат техните собственици и управители. За да не бъде приета като плоска реклама, мениджърите на тези заведения доказват, че продуктите, които предлагат, си заслужава да бъдат опитани именно там. Редки и непознати у нас риби препълват менютата, клиентите могат сами да изберат рибата, да преценят какво количество ще консумират и тя да бъде приготвена пред очите им. Прилагателното прясно не бива да бъде подлагано на съмнения в рибните къщи - когато посещавате такова заведение, трябва да знаете, че рибата се доставя постоянно и нищо не застоява. Замразяването на морските продукти е табу по тези места. За да се поддържат рибата и морските деликатеси свежи, в къщите се използват специални охлаждащи системи и витрини.

### Скъпо удоволствие

На повечето места клиентите сами могат да се уверят, че месото, което ще консумират, е поддържано на специална ниска температура, а не извадено от фризер. Естествено прясната, "бутикова" риба, с гаранция за качество, лично от главния

готвач си има цена, и то доста по-висока от тази в стандартните ресторанти.

Рибните ресторанти у нас не са много и конкуренцията помежду им е сериозна, защото всеки от тях се старее да привлече една и съща целева група клиенти - тези, които познават и харесват морска храна. Допреди десет години понятието рибна къща не беше познато у нас, казват хора от бранша. Информираността на българите за тези заведения е идвала основно от южните ни съседки Гърция и Турция или от Италия.

Менютата в рибните ресторанти включват богат асортимент - както речни, черноморски, средиземноморски, така и океански обитатели. Не може да се каже кой вид риба е по-желан, всичко зависи от индивидуалния вкус.

### Българският калкан е предпочитан

Около 40% от клиентите идват в рибна къща "При Яфата" заради черноморския калкан, каза за в. "Пари" управителят на ресторанта Валери Русинов. "Ресторантът съществува от шест години, но през първите три нямаше голям интерес", каза управителят на рибната къща. За да популяризира рибната култура, заведението предлага около 30 вида риби и морски деликатеси. Освен това прави различни промоции. Като тази, която е актуална в момента - калканът. Това е най-добрата риба, която може да се предложи в ресторантите като рибен продукт, а промоцията я предлага на много атрактивна цена за килограм, твърди Русинов.

Интересът към заведението започнал да расте, след като много хора започнали да пътуват в чужбина и се интересували от риба, категоричен е управителят на "При Яфата". От черноморските риби там се доставят сафрид, калкан, попче, чернокоп. Когато рибата е сезонна като тези от Черно море, в менюто е описано дали я има в наличност през дадения сезон. Рибата и морските дарове, които се докарват от Средиземноморието, са ципура, лаврак, сьомга.

Някои неща в менюто са сезонни и не може да бъдат поръчани по всяко време на годината. Затова и асортиментът се променя постоянно, казва и управителят на "Капитан Кук" Иван Касов. Поради тази причина не може да се каже и кое е най-скъпото блюдо в ресторанта.

# За пресни морски деликатеси



## Целият морски свят, погнесен на чиния

На риби и морски деликатеси, които не са познати по нашите географски ширини, залага "Капитан Кук". "През последните години, пътувайки все повече в чужбина, българинът опозна различни морски деликатеси, които у нас не се намират, и започна да ги търси в заведенията", казва управителят на къщата Иван Касов. Това наложило и ресторантът да подготви менюто си така, че да предлага най-добрите и рядко срещани видове риба и други морски деликатеси. Естествено има и от добре познатите черноморски риби. Клиентът е склонен да експериментира - опитва суши, калмари, скариди, миди, традиционни риби от Гърция - общо взето, всичко, което може да предложи морският свят. Менюто на ресторанта предлага над 40 вида риба.

Много от нетрадиционните морски обитатели се доставят от северните морета, от Атлантическия, Тихия и Индийския океан. Такива са риба меч, риба тон, морски дявол, както и риба папагал, която е много добра, твърди Касов. Според него това е едно от малкото заведения в страната, в които се предлагат живи морски същества - предимно стриди и омари.

## Фризерът - табу

Замразената риба не е добра - това ще чуете от всички представители на рибни къщи в България. Според тях веднъж поставени във фризер, морските деликатеси губят повечето от вкусовите си качества. Затова предпочитат да доставят почти ежедневно, вместо да предлагат замразени морски продукти. "Независимо дали идва от Черно море или от Средиземноморския регион, стараме се през два дни да зареждаме риба, за да не залежава във фризерите", казва Валери Русинов. Клиентите винаги се интересуват дали продуктът, който са си избрали за консумиране, е пресен. От друга страна, за да бъде поднесен за консумация даден вид морски деликатес, трябва да са минали поне 5-6 часа от неговия улов. Съществува и специален вид замразяване на рибата и деликатесите, което се прави с цел да не се развали месото, докато се доставя от Средиземноморския регион, обяснява Русинов. Това е шоковото замразяване - то се извършва в специални камери, но се прави така, че да не бъдат загубени вкусовите качества на храната. Доставките се правят със специални автомобили на заведенията. На всеки два дни те правят курсове до местата, от които купуват продуктите.

## Съхранена в лед

"Рибата и морските деликатеси съхраняваме зад витрина в ресторанта, която се охлажда в специален лед. Той я запазва много по-дълго от всякакъв друг вид съх-

ранение", казва управителят на "Капитан Кук" Иван Касов. Рибата по принцип се лови през нощта. Доставените количества в ресторанта от Гърция например са само няколко часа след като е направен уловът. Въпросът с морските деликатеси от подалечните места на света също се решава бързо. Доставките се правят със самолети, в специални сандъци, които поддържат еднаква температура колкото време е необходимо.

## Дали е прясна, се познава по окото

Дори да не е специалист, всеки може да разпознае кога една риба е прясна, твърди Иван Касов. Гледат се хрилете и окото на рибата - това са най-сигурните показатели за прясната риба. За да е прясна, окото на рибата трябва да е бистро. Ако се гледа филето, то трябва да свети. В случай че е тъмно и посивяло, това означава, че е залежало.

## Цена на 100 грама

Морската храна във всички рибни ресторанти се предлага на грамаж, като цената се определя за 100 грама. Сервитьорът е длъжен да информира клиента, ако си поръча цяла риба, какво тегло има тя по принцип, казва Иван Русинов от рибна къща "При Яфата". Естествено някои специалитети се поднасят на порции, като при тях теглото не се пресмята.

Клиентът лично може да си избере поставената зад витрината риба, твърди Иван Касов. Готвачът я претегля на кантар и консултира посетителя как ще бъде приготвена и какво количество ще остане от нея в процеса на готвене. Така той може да си направи и сметка колко ще плати за нея. Самото приготвяне също може да стане пред очите на посетителите.

## Печена, пържена или на скара

Няма еднозначен отговор за начина, по който трябва да се приготвя рибата - дали да бъде печена, пържена или на скара. Всеки вид риба е подходящ за различен начин на приготвяне, казва управителят на "Капитан Кук". Въпреки това всеки клиент има право сам да избере как да бъде сготвена рибата според неговите предпочитания. Съвет от готвача винаги може да се получи за това как е най-подходящо да се поднесе определен вид морски деликатес. По-мазните риби са по-подходящи за скара, защото при печенето тези сокове се стопяват в голяма степен. Ако бъде изпържена, мазната риба рискува да стане още по-тежка за консумация. Когато в рибната къща дойдат нови видове риба, готвачът прави тестове, като я приготвя по три различни начина - на плоча, тиган или скара. Така може да се установи кой е най-подходящият начин за нейното поднасяне.

Елина Пулчева



Раците се държат живи в аквариуми в заведенията

СНИМКИ БОБИ ТОШЕВ

# Посей ми град

## Урбанистичните центрове в Саудитска Арабия никнат като гъби

Пустинните земи на Саудитска Арабия са най-плодородното място в света за... градове. От 2008 до 2025 г. по слънчевите дюни ще изникнат 6 интегрирани урбанистични центъра - част от мащабния проект на арабската страна да диверсифицира икономиката си отвъд добива на петрол.

### “Човешка бомба със закъснител”

Всъщност един от основните проблеми, които стратегията трябва да реши, е демографски. За разлика от Европа, чието население застарява прогресивно, в момента 38% от жителите на Саудитска Арабия (или 11.4 млн. от всички 29.2 млн. души) са на възраст под 15 години. Това означава, че през 2025 г., когато се очаква общото население да достигне 40 млн. души, една нова кохорта от стотици хиляди жители ще нападне арабския пазар на труда.

### С мисъл за бъдещето

Тази притеснителна прогноза накарала пустинните принцове да предприемат драстични мерки - вдигането от пясъка на общо 6 нови града, всеки от които фокусиращ се върху високоперспективен и алтернативен на нефтената индустрия сектор. Целта е да се осигури дом, работа и забавление на цяло поколение, за което към момента няма място под икономическото слънце. През 2020 г. тези градове, чието население от 4.5 млн. души ще е над три пъти по-голямо от това на Дубай, ще допринасят общо 150 млрд. USD към БВП на страната (384 млрд. USD през 2009 г.). Най-важното обаче - градските оазиси ще осигурят 1.3 млн. нови работни места. От 2008 г. насам вече усилено тече строежът на четири от тези шест града.

### Услуги

“Икономическият град на крал Абдула” (КАЕС), разположен в близост до Джеда, Мека и Медина, до 2025 г. ще се превърне в меката на услугите, мореплаването и леката промишленост. Там ще се простира най-голямото пристанище в региона и едно от десетте най-мащабни в света (17.8 млн. кв. м). Започналото строителство ще завърши през 2012 г., а през това време ще се градят други пет района: индустриална зона (64.8 млн. кв. м), бизнес център (13.7 млн. кв. м), образователна зона (3.5 млн. кв. м), жилищна зона (46.8 млн. кв. м) и курортна зона (16.7 млн. кв. м).

### Логистика

“Икономическият град на принц Абдул Азис бин Мусаед” (РАВМЕС) в аграрния район Хаил ще е транспортното сърце на Саудитска Арабия. Зоните на града, чийто срок на завършване е през 2025 г., ще включват логистичен и транспортен център, център на химическата, аграрната и минната индустрия, бизнес център, образователен център, международно летище и зона за развлечения.

### Наука и религия

“Икономическият град на знанието в Медина” (КЕС), коленичил в близост до свещената джамия на пророка Мохамед в Медина, ще е образователният, културен и религиозен притегателен център за всички мюсюлмани по света. За целта ще има центрове за изучаване и проучване на ислямската цивилизация, високотехнологичен парк, търговски и транспортен център, бизнес зона и хотелски комплекс.

### Тежка промишленост

Новото ядро на енергетиката и добивната индустрия, “Икономическият град в провинция Джазан” (ЖЕС), ще се намира на 60 км от град Джизан и “във вълните” на Червено море. Две трети от града ще са заети от индустриален парк, а останалото - от пристанище, рибни пазари, образователна зона, бизнес и културен център.

Проектите за останалите два урбанистични центъра - “Икономическият град Табук” и “Икономическият град в Източната провинция”, тепърва ще се обявяват. Няма съмнение обаче, че и те ще са не по-малко мащабни. Защото след 10 години една едномилонна работна група ще поеме натам за градска жътва.

## ИКОНОМИЧЕСКИ ГРАД В ПРОВИНЦИЯ ДЖАЗАН

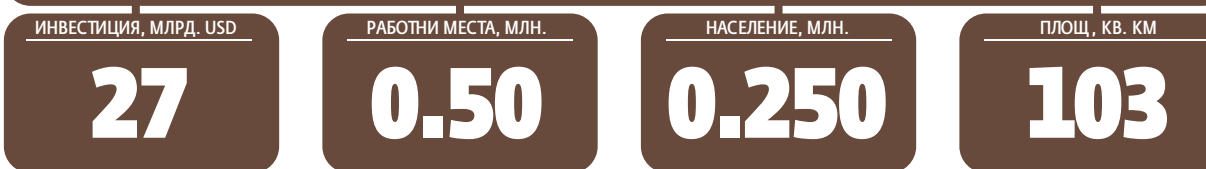

## ИКОНОМИЧЕСКИ ГРАД НА КРАЛ АБДУЛА



## ИКОНОМИЧЕСКИ ГРАД НА ЗНАНИЕТО В МЕДИНА

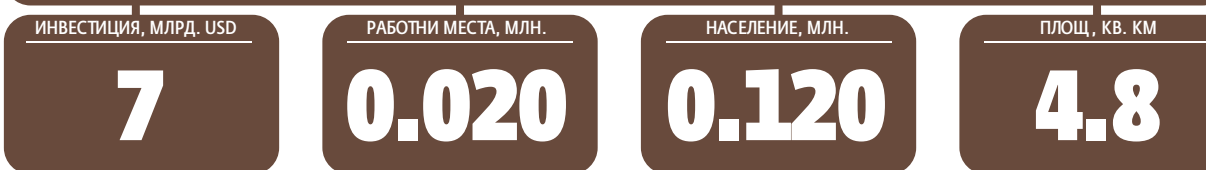

## ИКОНОМИЧЕСКИ ГРАД НА ПРИНЦ АБДУЛ АЗИС БИН МУСАЕД

