

Новини ▶ 9

Борисов отново се зацани на ЕРП

Ако дружествата не влязат в час, ще бъдат сменени, каза премиерът



Новини ▶ 6

България е най-пиратската държава в ЕС



Компании ▶ 11

Печалбата на КТБ надвиши прогнозата

Нетните приходи от лихви на трезора се увеличават с 23.4%. Кредитният портфейл на банката се е повишил с 5.6%

Компании ▶ 13

Generali Group раздава 545 млн. EUR дивиденди

Премийният приход на групата за първото тримесечие се увеличава с 16.2%. Нетната печалба се повишава с 52.1% до 1.31 млрд. EUR

Шари

pari.bg

Сряда

28 април 2010, брой 79 (4890)

USD/BGN: 1.47166

▲ +0.23%

Българска народна банка

EUR/USD: 1.32900

▼ -0.23%

Българска народна банка

Sofix: 419.20

▼ -0.44%

Българска фондова борса

BG40: 116.92

▼ -0.73%

Българска фондова борса

цена 1.50 лева

9 770861 560012 >

Държавата излиза в отпуск



Кабинетът обмисля анулиране на натрупаните отпуски от предишни години. Това ще принуди чиновниците масово да излизат във ваканция ▶ 4-5

Колаж: Вихър Ласков

Коментар ▶ 3

Кой по-точно заслужава бой?

Вместо да гони „лоши“ инвеститори, държавата може да помисли как изобщо да привлече някакви. По-добре да се провери ценообразуването и ако в него няма нищо сбъркано, голямото говорене да спре

Новини ▶ 8-9

Битката за клиенти и при фиксираната телефония



Общо 297 жалби са постъпили срещу процедурата за преносимост на номерата. Регулаторът въвежда системата „едно гише“ от 6 август

Новини ▶ 12

11 кандидата за Лот 3 на „Тракия“

Шест от фирмите, които са подали документите, участваха и в търга за втория лот на магистралата. В средата на 2011 г. започва изграждането на магистралата София-Ниш

Компании ▶ 11

„ФеърПлей Пропъртис“ увеличава продажбите си



Средните цени на жилищата достигнаха 1350 EUR/кв. м, а година по-рано бяха 1800 EUR, каза Маню Моравенов, изпълнителен директор на дружеството

2 РЕДАКЦИОННА



Печеливш
Венислав Йотов



Венислав Йотов беше одобрен от Комисията за финансов надзор за член на УС и изпълнителен директор на "ОББ - Ей Ай Джи застрахователно дружество" АД. Към момента Венислав Йотов е изпълнителен директор на "Чартис Юрпн" С.А., клон България, което е наследник на "Ей Ай Джи България ЗД" ЕАД. Премийните приходи на "ОББ - Ей Ай Джи" за миналата година са 6.8 млн. лв., което е 0.5% пазарен дял.



Губещ
Меглена Плучиева



Бившият вицепремиер за еврофондовете и депутат от БСП се размина с поста на вицепрезидент на Европейската банка за възстановяване и развитие. За това я е информирал президентът на банката. Постът най-вероятно ще бъде зает от чешкия премиер Ян Фишер. Решението ще бъде оповестено на 6 май. Плучиева се кандидатира сама, след което получи политическата подкрепа на Бойко Борисов.

Мнения

► **Свидетели сме на поредния цирк в държавата.** След като преди близо 9 месеца правителството се ангажира да издава визи с облекчен режим. Сега пък изведнъж се оказва, че за да дойдат руснаците да почиват у нас, ще плащат по-скъпи визи. И накрая туроператорите, като видяха, че държавата не може да оправи работата, се съгласиха да извадят пари.

Стоян

► **Издаването на визи за Русия е аутсорснато на индийска фирма.** Тя стои зад издаването на визи, което ги оскъпява. С това тя се занимавала не само у нас, но и в други държави. Явно компанията е доста силна, след като нашето външно министерство няма как да я заобиколи.

Тринити

Коментар



► Понякога пиратството е принудителна алтернатива за потребителите, които искат да слушат музика или да гледат филми на компютрите си

СНИМКА МАРИНА АНГЕЛОВА



pari.bg Топ 3

1 Минералните находища - големо очаквания, малко проходи. За м. г. държавата е получила 2.5 млн. лв. от концесионни такси, през тази очаква 3.066 млн. лв.

2 КРС улеснява преносимостта. Тройно повече жалби срещу операторите са постъпили в регулатора от началото на т. г.

3 Съветът на ЕС одобри конвергентната програма на България. Запазването на балансиран бюджет е адекватно в настоящата икономическа ситуация, твърдят от Брюксел.

Здравейте, аз съм Иван и съм пират. Но по неволя. Няма откъде да свалям нова музика и филми срещу заплащане и съм принуден да ги дърпам незаконно с риск да се заразя с вируси, които не са познати дори на производителите на софтуер за сигурност. Иначе оставам на сухо и трябва да чакам музиката и филмите с месеци или дори години закъснение по някой телевизионен канал или на диск. Не звучи добре, особено в комбинация с поредната безумна идея за следенето на потребителите, която този път беше лансирана от Международната федерация на звукозаписната индустрия.

Дали уважаемите представители на федерацията са запознати с факта, че битката против въвеждането на подобен закон се точи вече повече от година. И за нея се изписа толкова мастило и се изхаби толкова хартия, че сигурно е отговорна за изсичането на една цяла гора. Има и друг интересен момент в твърденията на господата от различните международни организа-

Христо Ласков
hlaskov@pari.bg



Обществото преди година каза "не", сега реакцията ще е същата

ции. Да, има загуби от пиратството. Или по-точно има нереализирани ползи от съществуването на пиратството. А по-добре ли е изобщо да няма приходи?

Нека си представим следната хипотетична ситуация. Аз съм Жоро и не съм пират. Плащам повече за софтуер от средното за Европа, не свалям музика и филми, ходя на кино. И всичко това заради исканите от федерацията законови мерки, които ме ограничават да правя каквото и да било в интернет. Дори не мога да гледам клипове в YouTube, отново заради опазването на авторското право. И знам, че всяка грешна стъпка като влизане в торент тракер ще бъде отчетена от някого някъде и ще бъде престъпник. Добре дошли в 1984 г.! Усмихнете се, Големият брат ви гледа!

Перспективата не е особено приятна, нали. И напомня други подобни идеи отпреди една година, а после отпреди няколко месеца, когато управляващите се опитваха да прокарат промените в Закона за електронните съобщения, но за

друг вид престъпления. И искаха да следят престъпниците, които броят из "интернета". Обществото обаче каза "не". Най-вероятно и сега реакцията ще е подобна.

Потребителят по принцип би трябвало да има право на избор. Сега обаче такъв няма. Колко са онлайн магазините за музика в България, които има как да бъдат използвани от всички интернет потребители? И каква музика има в тях? А филми? Така че преди да предлагат промени в законодателството на някоя страна, нека от Международната федерация на звукозаписната индустрия да предложат легални алтернативи за хората, които слушат музика и гледат филми в малка България. Иначе 60% пиратство ще им се стори блян на фона на нулеви продажби. Вярно, ситуацията с използването на пиратски софтуер е по-различна, защото там се краде за изкарване на пари. Но при нелегализацията софтуер не е необходимо следене в интернет, за да се разбере кой краде.

Пари
НАЦИОНАЛЕН БИЗНЕСВСЕКИДНЕВНИК
WWW.PARI.BG
УЛ. КНЯЗ БОРИС I №161
София 1202
e-mail: office@pari.bg;
информация: 4395800
Издава
Бизнес Медиа Груп АД,
част от Bonnier Business Press

ИЗПЪЛНИТЕЛЕН ДИРЕКТОР
Лилия АПОСТОЛОВА
4395802;
e-mail lapostolova@pari.bg
ГЛАВЕН РЕДАКТОР
Стефан НЕДЕЛЧЕВ
4395802;
e-mail snedelchev@pari.bg
МЕНИДЖЪР РЕКЛАМА
Станислава АТАНАСОВА
4395851;
e-mail satanasova@pari.bg

РЕДАКЦИОНЕН ЕКИП
1 зам. главен редактор
Георги АНДРЕЕВ - 4395825
Зам. главен редактор
Мария ВЕРОМИРОВА - 4395865
Зам. главен редактор
Иван БЕДРОВ - 4395438
Нюз редактор
Димитър ДЖЕНЕВ - 4395846
Отговорен редактор
Евгени ГАВРИЛОВ - 4395845
ИНВЕСТИТОР
Мирослав ИВАНОВ - 4395867

БИЗНЕС
Мила КИСЬОВА - 4395863
МОЯТ БИЗНЕС
Светлана ЖЕЛЕВА - 4395871
НЕДВИЖИМИ ИМОТИ
Красимира ЯНЕВА - 4395876
УИКЕНД
Елина Пулчева - 4395877
ФОТОРЕДАКТОР
Марина АНГЕЛОВА - 4395879
ДОКУМЕНТАЦИЯ - 4395884
РЕКЛАМА - 4395872, 4395891,
факс 4395826

КОРЕСПОНДЕНТИ
Бургас
Евгения ДЖОРДЖЕВА - 0884 987 487
Плевен
Ангел АТАНАСОВ - 0887 810 542
Пловдив
Михаил ВАНЧЕВ - 0889 623 679
Русе
Румен НИКОЛАЕВ - 0888 748 218
Стара Загора
Сашка ПАНАЙОТОВА - 0883 342 119

Добрич
Мария ДОБРЕВА - 0888 148 060
Перник
Мария ВАСИЛЕВА - 0888 213 804
АБОНАМЕНТ И РАЗПРОСТРАНЕНИЕ
4395835, 43 95 836
СЧЕТОВОДСТВО - 4395815
ПЕЧАТ: Печатница София ЕООД
ISSN 0861-5608

Цитат

” Има българска политическа мафия и кръгове, които остават непрекъснато в обществения живот. Аз бях окаляна

► Румяна Желева за провала си като еврокомисар по хуманитарните въпроси, бедствията и аварията

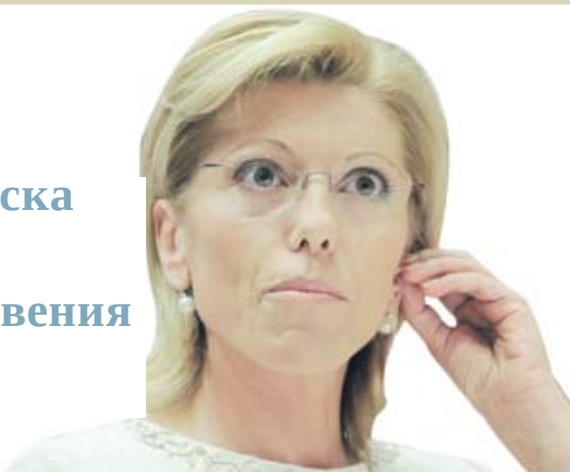

Число на деня

90

► хил. EUR, 40 хил. USD и сребро загържах митничари на Лесово при проверка на товарен автомобил, пътуващ от Словакия за Турция

Коментар

Кой по-точно е за бой?

България е правова държава, в която се предполага да властват законността, правилата и да има контрол. Би трябвало да е така. Законите и правилата важат както за гражданите, така и за фирмите, както за българските, така и за чуждите. Контролът се осъществява от държавата и засяга гражданите, фирмите, българските и чуждите. Ако контролът куца, къде тогава е проблемът? В този, който го осъществява.

„Тези фирми не правят безобразия в своите държави, но когато дойдат в България, започват да правят каквото си искат. Няма да позволя това.” Така каза премиерът Бойко Борисов по адрес на трите електроразпределителни дружества CEZ, E.ON и EVN. Значи в Чехия, Германия и Австрия фирмите са възпитани, но като дойдат в България, започват да хулиганстват. Теорията издиша.

На много хора им се струва, че токът е прекалено скъп. Но това е заради съотношението с доходите. Никой досега не поиска да каже тази цена съответства ли на себестойността на услугата, или не съответства. Работата на Държавната комисия за енергийно и водно регулиране е да излезе и да информира дали цените са

Филупа Радионова
philippa.radionova@pari.bg



” Вместо да гони „лоши” инвеститори, държавата може да помисли как изобщо да привлече някакви

верни. Досега това не се е случило, може би защото именно ДКЕВР ги определя. Комисията също така следи за инвестициите и печалбите на дружествата. Много е вероятно, ако ДКЕВР се произнесе по въпроса, да стане ясно едно от двете неща - или цените са оправдани, или комисията не си е вършила работата добре. Това обаче сега не е изгодно на управляващите.

За сметка на това е много изгодно трите енергийни дружества да бъдат замеряни със

заплахи за национализация и прогонване. Поведение, което не съответства на премиер на правова държава. Понеже общественото мнение по презумпция мрази трите енергодружества, то се харесва. Но не е нищо друго освен изместване на фокуса от реалните проблеми.

По-добре държавата да си провери ценообразуването и ако в него няма нищо сбъркано, голямото говорене да спре. Да се постарее да направи нещо по фактическата либерализация на енергийния пазар, каквато иначе на хартия имаме от три години и половина. Ако аз получа възможност да предпочета E.ON да ми доставя ток, вместо да го купувам от CEZ, обвиненията за монополизъм бързо ще отпаднат, а цените ще започнат да се регулират сами.

Освен това, преди да гони „лоши” инвеститори, държавата може да помисли как изобщо да привлече някакви. Защото чуждестранните инвестиции от началото на годината клонят към нула, а за февруари даже са отрицателни. И не на последно място, държавата може да се опита да идентифицира истинските проблеми, а не инстинктивно да удря по бушоните.

Поздравления



► Шефката на бюджетната комисия Менда Стоянова (вляво) поздравя председателя на Българската стопанска камара Божидар Данев по случай 30-годишнината на работодателската организация

СНИМКА МАРИНА АНГЕЛОВА

pari.bg реплики

► По темата „Държавата обмисля как да заобиколи банките“:

► По-голяма глупост от тази не бях чувал. Хубаво е човек да има избор къде и как да плаща, но дали ще е икономически обосновано, за да се откриват отново каси във всяко бюджетно ведомство. При наличие на толкова съвременни технологии пак ще се връщаме назад във времето и пространството само за да приберем жълтите стотинки на чичо от село, защото не може да попълва платежно нареждане или не може

да борави с дебитна карта.

Христо Христов

► По темата „Депозитите ще се увеличават“:

► Трябва да си икономически неграмотен да си гържиш парите в депозитни сметки, при положение че безработицата се покачва, а лошите кредити гонят двуцифрени числа. Това означава само едно - отписвания и загуби за банковата система. Тези, които имат малко пари, да си ги харчат за собствени нужди, а не да се свиват, предлагайки паричен

ресурс на банкерите особено в ситуация, когато банките свалят лихвата на входа. А онези, които разполагат с по-големи суми, да се ограмотят и влагат парите си в недвижимост, цените вече започват да стават атрактивни, или да изграт на фондовата борса. Не използвайте банките да ви пазят парите от разбойници и не се плашете да си криете парите по групи места, тъй като по-големи банцити и разбойници от банкерите в нашето съвремие няма, при това законни.

Пену

БИЗНЕС ПРОГНОЗА



Предстоят слънчеви дни!
Инвестирай!

ИНВЕСТИЦИОННИ
КРЕДИТИ

за малкия и среден бизнес
с подкрепата на Европейската Инвестиционна Банка

02 93 99 176 | www.biznesprognaza.bg



Част от KBC group

Държавата ще пести от

Промени в Кодекса на труда ще принудят чиновниците да излизат във ваканция

Неочакван финансов подарък за всички работодатели - така синдикатите определиха промените в Кодекса на труда и Закона за държавния служител, които днес правителството се кани да одобри. Те засягат натрупаните от предишни години отпуски.

по мерсу

Според подготвяните промени при напускане работниците няма да получат финансово обезщетение от работодателя си за неизползвания платен годишен отпуск. Без обезщетения ще си тръгнат и съкратените работници. Нещо повече, днес се очаква правителството да гласува, че всички неизползвани от предишни години отпуски трябва да бъдат изчистени до края на тази година.

Така решението на кабинета се разминава с вече предложения от социалните партньори вариант да се даде по-дълъг период за ползване на отпуски от минали години - до края на 2011 г. Тази позиция бе представена и от синдикати, и от работодатели пред финансовия министър Симеон Дянков на последното заседание на тристранката.

В законовите текстове, които днес влизат в Министерския съвет, обаче е записано, че натрупаните от предишни години отпуски трябва да се ползват само до 31 декември 2010 г., след което ще се погасят по давност. Коего означава хората, които по една или друга причина не може да ползват докрай отпуската от минали години, ще изгубят тези дни безвъзвратно. Няма да има и обезщетение за тях.

Протест

И двата синдиката изпратиха вчера протестни писма до премиера Бойко Борисов, в които заявяват, че ще оспорят подобни текстове пред Конституционния съд. Платеният годишен отпуск е конституционно гарантирано субективно право на всеки работник и служител, каза Константин Тренчев, президент на КТ "Подкрепа". Загубата на право на отпуск противоречи и на Европейската социална харта. Това със сигурност ще доведе до съдебни искове пред Европейския съд с предизвестен резултат, смятат от КТ "Подкрепа".

Ощетените

Промените в Кодекса на труда и Закона за държавния служител ще ощетят в най-голяма степен хората, които

Мила Кисьова
mkisiova@pari.bg



работят в държавната администрация и публичния сектор. По-засиленият контрол при ползването на отпуските в частните фирми не допуска подобни натрупвания от порядъка на 100-200 дни, които се оказва доста честа практика в много публични сфери. Определени категории ръководни държавни служители, съдебната система, образованието са с най-много натрупани неизползвани отпуски. Работещите в системата на МВР и МО най-вероятно обаче няма да бъдат засегнати от крутите мерки.

По приблизителни данни близо 300 млн. лв. са парите, които държавата трябва да плати като финансови обезщетения заради неизползвани отпуски, ако при сегашното законодателство реши да съкращава служителите. С новите законови промени тя ще си спести голяма част от тези разходи. В държавната администрация и целия публичен сектор в момента са заети около 440 хил. души и по-голямата част от тях имат доста неизползвани отпуски от предишни години.

Съдебни спорове

Не е ясно защо правителството си създава подобни проблеми, коментира Иван Нейков, бивш социален министър. Той е убеден, че при съдебен спор позицията на държавата няма да издържи. Според него новата уредба може да важи за отпуските от тази година занапред, но не и за минали години, защото "правата са настъпили". Каквито и графици да се правят, повече от ясно е, че служителите със 100-200 дни отпуск не може да ги изчистят до края на годината. Ако пък правителството смята така да съкрати разходите си при евентуални съкращения в администрацията, това е много некоректно, заяви Нейков.

Според БСК проблемът с отпуските показва, че е крайно време да се променят трудовите норми за държавната администрация. Ненормално е един служител да има право на 60 дни платен годишен отпуск, смята Божидар Данев от БСК.

300

▶ млн. лв. трябва да изплати държавата за обезщетения заради неизползвани отпуски

440

▶ хил. души е броят на заетите в публичния сектор и държавната администрация

200

▶ дни отпуск са натрупали някои чиновници, учители и съдии

▶ Дебатите около отпуските и болничните се прехвърлят в Народното събрание, където трябва да се гласуват промените в Кодекса на труда и Кодекса за социално осигуряване

СНИМКА МАРИНА АНГЕЛОВА

Позиция

Законодателството не разрешава да се въвежда по-влошен режим с обратна дата

Самото правителство знае, че има много сектори, в които натрупванията от невзети отпуски са много повече от шестте или седемте месеца до края на годината. Още повече че по-влошен режим с обратна дата не бива да се въвежда. Това е основно правило



Цветан Симеонов,
председател на БТПП

„България има задължения по редица международни конвенции да се възмездяват отпуските

в законодателството и в този смисъл БТПП настоява поначало да се даде по-дълъг период за изчакване на неизползваните отпуски поне до края на 2011 г. Това трябва да става при строги правила и по план на работодателя, без да влошава производствения или

административния процес за обслужване на гражданите, ако се отнася за държавна структура.

Освен това имаме поети задължения по редица международни конвенции до какъв размер на отпуските може да се възмездяват.

ОТПУСКИ И ОБЕЗЩЕТЕНИЯ



Позиция

Без стимули хората трудно ще променят поведението си

Проблемът с болничните трябва да се гледа комплексно, а не да се търси механичен начин за намаляване на разходите. Защото в крайна сметка те пак ще нараснат, ако злоупотребите продължат. Само с промяна в плащането през първите три дни от болничните няма да има особен ефект, не очаквам хората, които злоупотребяват, да променят поведението си.

Трябва да се създадат по-ясни правила и системи за одит на начина на издаване на болнични листове. В "Стомана индъстри" проблемът с фалшивите болнични листове съществуваше преди години. Имаше период, когато в определени сезони отсъстваха до 20-30% от

Томчо Томов,
HR мениджър в "ТеПроМетал"

„ **Не трябва да се търси само механичен начин за намаляване на разходите**

работниците всеки ден и компанията търпеше големи загуби, защото при нас производствените процеси са непрекъснати. Тогава решихме да въведем бонуси към заплатите за тези, които не са ползвали болнични. Така е по-справедливо, защото все пак тези хора са поели работата на болните. На всеки два месеца те получават около 150-200 лв. допълнително. Това доведе до рязко спадане на болничните до 3-4%.

Размерът на обезщетенията е твърде голям

Според мен е добре, че в първите дни от плащането на болничните ще участва и работникът. Аз обаче имам още едно предложение към правителството. Според мен размерът на обезщетението за болест в България от 80% от осигурителния доход е много атрактивен и кара хората да излизат в болнични и без да са болни. Според мен това обезщетение трябва да бъде 60-65% дори и след третия ден, когато започва да плаща НОИ. Това ще окаже съществено влияние в намаляването на злоупотребите.

В същото време трябва да се помисли как чрез здравната каса да се поемат в по-голяма степен разходите на хората за

Бертрам Ролман,
ген. мениджър на "Пирин Текс" ЕООД

„ **Обезщетението трябва да бъде 60-65% дори и след третия ден, когато започва да плаща НОИ**

лекарства и болнично лечение. Защото сега фалшивите болнични изсмукват голяма част от парите на социалните системи. В "Пирин Текс", откъдето е започнала кризата, рязко спаднаха болничните - от около 7-9% на 1.5-2.5%. Причината е, че хората са по-загрижени да не загубят работните си места. Което всъщност трябва да е нормалното поведение, дори и когато няма криза.

В "Асарел Медет" въведохме бонуси за отработени дни

Проблемът с фалшивите болнични съществува навсякъде. Ние в "Асарел Медет" преди години решихме този проблем, като въведохме преди години бонуси за отработени дни. По този начин хората не са стимулирани за щяло и нещяло да излизат в болнични, защото ще изгубят

Лъчезар Цоцорков,
гл. изп. директор на "Асарел Медет"

„ **Очаквам дисциплиниращ ефект от мярката**

немалка част от месечното си възнаграждение. Все пак смятам, че за фирмите, където няма подобни бонусни системи, решението първите два дни да се поемат от работодателя, а третият да е за сметка на работника, ще има дисциплиниращ ефект.

Орязаните болнични ще важат до края на 2011 г.

Работодателските организации искат НОИ и здравната каса да поддържат регистър на издадените листове

Предпоследно - първият ден от болничните ще се плаща от работодателя в размер на 100% от дневното възнаграждение, вторият - пак от работодателя, но в размер 80%, а третият ще е за сметка на работника, т.е. без обезщетение. Така се очаква да гласува правителството днес по последната, 60-а мярка от антикризисния план. Тя бе вкарана без подкрепата на работодатели и синдикати.

Варианти

За последния месец, откакто вървят преговорите между социалните партньори, тази мярка претърпя няколко промени. Последният

вариант беше обсъден на тристранката от миналата седмица. Според него първите три дни от болничните работодателят да плаща по 50% от дневното възнаграждение. След това се включва НОИ с 80% обезщетение.

Синдикатите не харесаха този вариант, защото намалява доходите на работниците и отнема осигурителни права. България е подписала конвенция на Международната организация на труда, според която трябва да осигури обезщетение за целия период на временната нетрудоспособност, твърдят синдикатите. Правителството отговори със списък на държави, в които болничните без обезщетения варират от 3 до 10 дни. Мнението на работодателските организации пък е, че в условия на криза всички трябва да поемат негативите - и бизнесът, и

работниците, и държавата.

Срокове

Антикризисната мярка за болничните ще важи до края на 2011 г. Приемаме тази мярка да важи само до края на годината, след което да се въведе строг ред за издаването на болнични, казва Цветан Симеонов, председател на БТПП. Държавата трябва да си дава сметка, че с това намаляване на обезщетенията всъщност дава урок на тези, които са симуланги, но те са значително по-малък брой и така наказва в много по-голяма степен боледуващите, допълни Симеонов.

Настояваме да се поддържа регистър на издаваните болнични, от който да става ясно при кои лекари има най-голямо отклонение от средното ниво на издаване на болнични, заявиха от БСК.



Депозит Активни пари с растяща лихва

- Спестявате по-бързо и получавате по-висока лихва
- Имате възможност да внасяте и теглите суми по депозита
- Избирате между три валути: лева, евро и щ. долари

За повече информация за актуалните ни спестовни предложения започвайте в най-близкия клон на Пощенска банка.



Член на Eurobank EFG Груп

www.postbank.bg

0800 18 000

Правното име на Пощенска банка е Юробанк И Еф Джи България АД

България е най-пиратската държава в Евросъюза

Звукозаписните компании предлагат интернет следене на потребителите, които теглят софтуер, музика и филми

България е на първо място по пиратство сред държавите от Европейския съюз. Това съобщи Франсез Муур, изпълнителен вицепрезидент и регионален директор за Европа на Международната федерация на звукозаписната индустрия. Според директора на Сдружението на издателите на бизнес софтуер за региона Георги Хернлебен над 60% от софтуера в България е нелицензиран. През 2005 г. равнището е било над 70%. Средното ниво за Европейския съюз е 35%. Според Франсез Муур основната причина пазарът на музика в страната да не може да се развива нормално е, че няма законови мерки.

И пак следене

От звукозаписната индустрия са настояли вътрешният министър да инициира законодателни промени, с които да стане възможно следенето на потребителите. Това може да стане, като доставчиците на интернет следят абонатите си за използване на пиратски софтуер, музика и филми. Франсез Муур предложи прилагането на френския модел за борба с

пиратството, според който потребителите на нелегални програми и нелицензирани филми и музика се предупреждават два пъти и след това се санкционират. Въпреки сериозната съпротива на обществото срещу тези мерки, определени като „драконовски“, нормите влязоха в сила с подкрепата на президента Никола Саркози.

В България също неколккратно са отменени текстовете за следене на интернет заради силния обществен натиск.

Преди няколко години МВР проведе акции и срещи т.нар. торент-тракери, които предоставят музика и филми. Единственият резултат, който постигна, беше поредица от митинги и изнасянето на сървърите на

тракерите извън страната.

Форуми, гискусии, семинари

Министърът на вътрешните работи Цветан Цветанов каза, че мерките, които ще бъдат взети в България, тепърва ще се обсъждат на кръгли маси и форуми, за да бъде изработено компромисно решение. Ще бъдат организирани и обучителни семинари за служителите от системата на МВР и съдебната власт, смята вътрешният министър. Той, Муур и Хернлебен подписаха вечерта меморандум за разбирателство и сътрудничество за противодействие на ин-

телектуалното пиратство и защита на интелектуалната собственост. Документът е продължение на договорките от 2004 г. и цели повишаване на ефективността при борбата с пиратството.

Пиратство и работа

Пиратството сериозно влияе на работните места в ЕС. От 2008 г. заради това са загубени над 100 000 работни места в творческия сектор и ако пиратството продължава, към 2015 г. ще

бъдат загубени 1.2 милиона работни места, съобщи Муур. Георг Хернлебен е на мнение, че освен традиционните усилия за ограничаване на престъпленията срещу интелектуалната собственост е необходима и промяна на мисленето на хората към този проблем.

Пиратството е незаконно, то засяга не само работните места, но и изграждането на софтуерното общество като цяло, коментира Хернлебен.

Филупа Рагионова

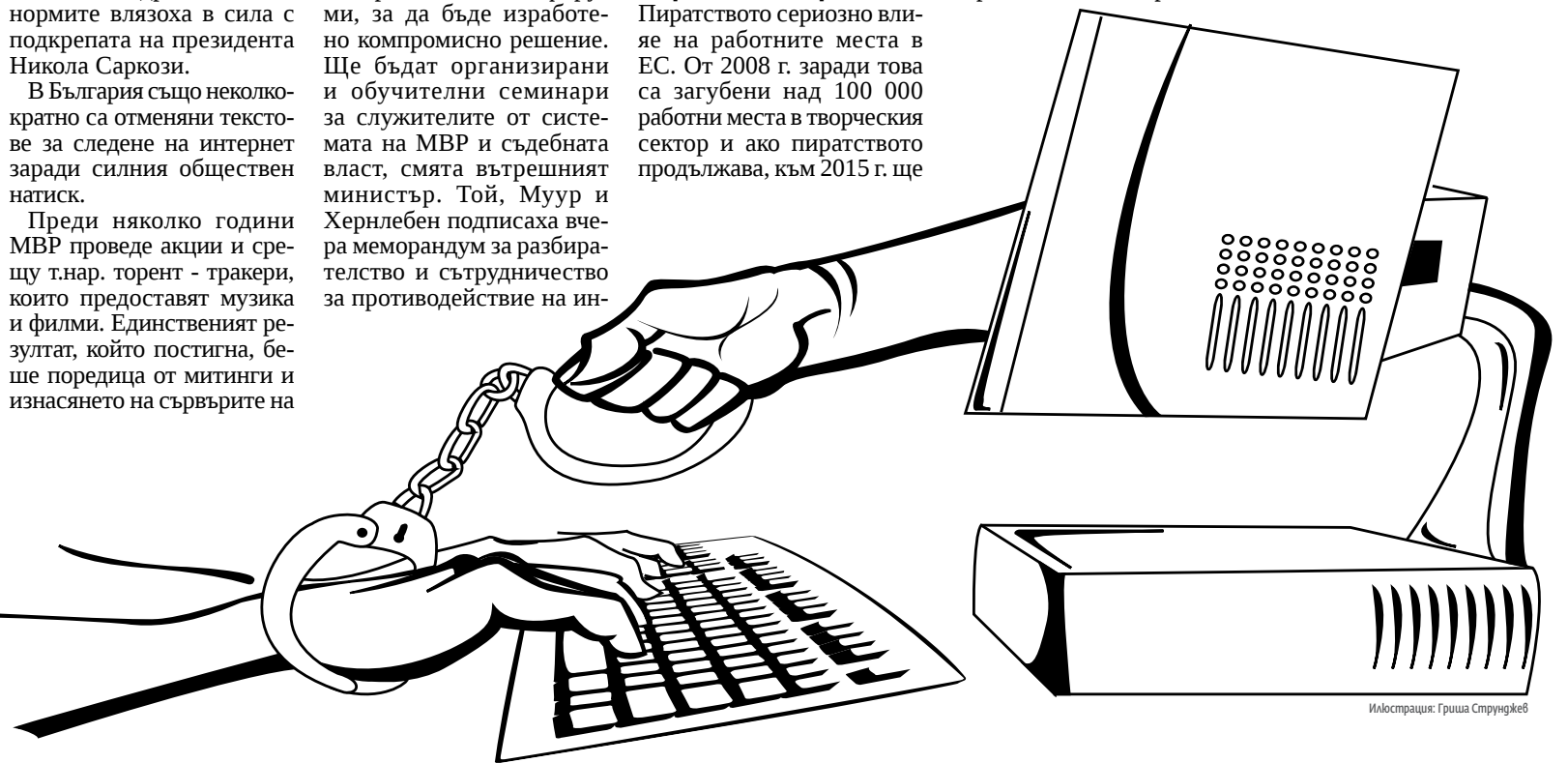

Илюстрация: Гриша Струнчев

Мнение

Следенето в интернет е забранено от евродирективи

Следенето в интернет не може да се осъществи, защото пакетът от закони, т.нар. Телеком пакет, който прие Европейският съюз, го забранява. Тези директиви още не са вкарани в местните законодателства, предстои това да стане до началото на 2011 г. След това и във Франция ще бъде отменен законът. Начини за следене има, но идеята е това да не се случи, защото нарушава правата на гражданите. В крайна сметка това е само предложение, то не е обсъждано. То трябва да мине през неправителствените организации, през законотворците и тогава вече да се говори сериозно. Те предлагат нещо, което го предлагат навсякъде в света. Много се съмнявам, че сме първи по пиратство в ЕС. Посочените данни не са представителни. Има начини за борба срещу пиратството, но проблемът не е в самата борба. Проблемът е, че компаниите, които произвеждат авторско

съдържание, не искат да решат проблема с пиратството.

Проблемът не е в потребителите на интернет.

В момента има 3-4 големи държачи на права в световен мащаб с техните подразделения в България. Ако те спрат да тръбят, че има пиратство, че то ограбва, и тръгнат да търсят начини за решаване на проблема, това значи, че директно се отказват от монопола си. Те ще дадат възможността на малки фирми и дори на самите автори директно да продават своето съдържание на интернет потребители. Преди месец имаше среща в Министерството на културата и на нея се разбра, че те не искат да намерят адекватен начин това нещо да се промени. Те искат да спират интернет на хората, които свалят музика и филми.

Богомил Шопов,
член на Националния съвет на
Пиратската партия



Коментари

Трябва да се мисли и за човешките права

За следене на потребителите на интернет ще трябва доста сериозна техническа схема. Не че е невъзможно, но не е много лесно. Всеки гледа от неговата гледна точка: Ако му е удобно, значи трябва да стане, ако не е, не трябва. Всяко такова нещо трябва да се поставя на обществено обсъждане, да се види какви са техническите възможности и изобщо

Иван Вълков,
председател на комисията по
транспорт и съобщения в НС

” Всяко такова нещо трябва да се поставя на обществено обсъждане

каква е ползата. Защото е много лесно само да искаш справки и да търсиш възможности за рестриктивни мерки.

Трябва да се мисли за нещата в цялост, а не само на парче - това ще го спрем или това ще го забраним, да се мисли и за човешките права. Трябва да се търси превенцията да не се допускат случаи на пиратство.

Контролът не е работа на доставчика

Вменяването на подобни задължения на доставчиците не е адекватно. Доставчиците предоставят услуга и тя трябва да остане неутрална, а не да участва в подобен род контрол или ограничения. Първо, няма как да стане технологично и, второ, не е редно да се вменява такава отговорност. Вие знаете за споровете на европейско ниво в това отношение.

Теодор Захов,
председател на БАИТ и собственик на Spectrum Net

” Услугата трябва да остане неутрална. Идеята принципно е погрешна

Тази идея вероятно тепърва ще се обсъжда, но тя принципно е погрешна.

Това е все едно да се търси механизъм през мобилна компания да се блокират да кажем обаждания, които някой примерно прави, за да плаши някого. Това няма как да стане, не е нормално. А камо ли да се свързва с пиратството, където става въпрос за бизнес интереси.

Мирослав Найденов иска да контролира агенцията по храните

Готов е български
държавен стандарт за
сиренето

Министърът на земеделието Мирослав Найденов настоява агенцията по храните да е под негова юрисдикция. Първоначалната идея беше новата структура да бъде подчинена на Министерския съвет. От агроведомството отказаха да коментират причините за смяната на позицията на министър Найденов. Заминистър Цветан Димитров увери, че се очаква агенцията да бъде готова до края на годината.



► **Земеделският министър Мирослав Найденов иска агенцията по храните да е под негова юрисдикция**

СНИМКА МАРИНА АНГЕЛОВА

Българско саламурено сирене

От агроведомството съобщиха още, че българският държавен стандарт (БДС) за саламуреното сирене вече е готов. Според проф. Мария Балтаджиева, член на комисията, която изготвя критериите, документът е преминал през множество държавни и браншови комисии, докато се стигне до окончателния му вариант. Трябва да решим дали стандартът ще е за „българско саламурено сирене“ или само за „саламурено сирене“, каза Балтаджиева. От решението зависи дали впоследствие държавата и производителите няма да имат проблеми с авторските права, тъй като в ЕС има подобни регистрирани продукти.

Рег 6 качеството на пазара

Очаква се връщането на БДС драстично да структурира пазара. Вече няма да има никакво значение кой е производителят, а дали продуктът, който предлага, отговаря на заложените критерии в БДС, коментира Балтаджиева. Тя обясни, че документът не посочва технологията, а качествата, на които трябва да отговаря сиренето. Ако то не притежава специфичния аромат, структура, цвят и т. н., това означава, че не са спазени изискванията. Така вече ще е ясно кой прави сирене от мляко и кой - от заместители и растителни мазнини.

Изисквания

БДС няма да е задължителен, но компанията, която обяви, че ще работи по не-

го, е длъжна да го спазва. Тези преработватели, които не го спазват, ще предлагат продуктите си, но не и като саламурено сирене, а като друг вид млечни продукти. От съществуването на БДС са заинтересовани потребителите, които ще знаят, че когато си купуват сирене по БДС, то ще е направено от свежо краве, овче, козе или биволско мляко, без растителни мазнини. БДС ще е в полза и на сериозните преработватели, за които стандартизацията е особено важна за износа в трети страни. НС премахна БДС преди повече от 10 години. Това даде шанс на преработвателите да предлагат саламурено сирене, което в различните компании се произвеждаше по различни рецепти и с различни суровини.

Светлана Трифоновска

Агрофондът изплаща близо 16 млн. лв. за 127 проекта

ДФ „Земеделие“ ще
изкупува непродадено
зърно

Общо 15.7 млн. лв. ще получат земеделски стопани, които са спечелили проекти по различни мерки за селските райони. Спечелилите проекти са 127, съобщиха от ДФ „Земеделие“.

Близо 2 млн. лв. ще бъдат преведени до седмица по сметките на 78 бенефициенти по програмата „Млад фермер“, съобщиха от ведомството вчера. Други 7.7 млн. лв. ще бъдат преведени авансово на 11 проекта по мерките за икономиката в селските райони и обновяване и развитие на населените места.

Микроферми

32 хил. лв. са предназначени за 11 проекта по мярката, която цели да стимулира и укрепя микрофермите, известна като „Подпомагане на полупазарни стопанства“. 27 стопани ще получат общо 6 млн. лв. по една от най-предпочитаните мерки за модернизиране на земеделските стопанства.

Интервенция

Краят на май е последният срок за предлагане на оферти за интервенционно изкупуване на обикновена пшеница и ечемик от реколта 2009 пред ДФ „Земеделие“. Всички заинтересовани публични складове и регистрирани зърнохранилища от Плевен, Разград, Търговище, Шумен и Ямбол да подадат заявления за сключване на договори за съхранение на интервенционните количества, припомнят от фонда, който се управлява от Калина Илиева.



► **Калина Илиева**

СНИМКА МАРИНА АНГЕЛОВА

Светлана Трифоновска

Земеделците трябва да подадат декларация за доходите

От НАП напомнят, че
срокът за подаването
й изтича в петък

Земеделските стопани до края на тази седмица трябва да декларират доходите си за 2009 г. Това напомнят от НАП. Срокът за подаване на декларациите изтича в петък на 30 април.



► **Регистрираните земеделски производители не дължат 10% данък, но са длъжни да подават декларация**

СНИМКА ЕМИЛИЯ КОСТАДИНОВА

Какво се посочва

Задължението да подават данъчна декларация за доходите на физическите лица се отнася за всички земеделски стопани, независимо дали те са регистрирани като производители. В декларациите освен доходите от производството и продажбата на земеделска продукция те трябва да посочат и получените субсидии, уточняват от НАП.

Облекчение

Доходите на земеделците,

които не са регистрирани като производители, се намаляват с 40% нормативно признати разходи. Регистрираните земеделски производители не дължат данък за доходите си от продажба на непреработена селскостопанска продукция. От приходната

агенция уточняват, че въпреки това те са длъжни да подадат декларация. За доходите си от 2009 г. всички земеделски стопани дължат и осигурителни вноски върху минимален месечен осигурителен доход от 65 лв.

Биляна Вачева

Opel Insignia – Автомобил на годината за 2010 До 30 юни на супер цена!



Възползвайте се от уникалната оферта - Opel Insignia, 1.8 бензин 140 к.с. с адаптивни би-ксенонови предни светлини AFL+ с девет автоматични режима на осветяване, климатроник, круиз контрол, ESP, предни и задни ел. стъкла, 6 въздушни възглавници, преден и заден парктроник, седалка за водача с ел. управление, автоматични светлини и чистачки, фарове за мъгла, ел. сгъваеми и отопляеми електрохромни огледала, кожен волан, радио CD с управление от волана, централно дистанционно заключване и много други.

Само сега за 36 200 лв. – и спестявате 11 000 лв.!

www.opel.bg

Офертата важи за корпоративни клиенти или при покупка на лизинг. Комбиниран разход: 5,2-9,7 л/100км. Емисии CO₂ 136-228 г/км. Снимката е илюстративна.



Wir leben Autos.

Томислав Дончев ускорява разплащането на евросредства

Евроминистърът ще се бори за намаляване на бюрокрацията

До края на годината България трябва да утрои разплащането на европейските средства, съобщил министърът по еврофондовете Томислав Дончев при първото си посещение в Брюксел. Според него разликата между договорените и разплатените средства в момента е близо 10 пъти, или от 28% договорени средства са разплатени едва 3.7%. Това е сериозно забавяне в разплащанията и една от основните задачи е тази разлика да бъде стопена, е казал Дончев пред българските евродепутати.

Уплашени общини

Максимална част от европейското финансиране трябва да стигне до онези, които имат нужда от него, смята Дончев. По думите му има няколко български общини, които със спечелените европроекти биха били добър пример в европейски мащаб. В същото време обаче има около 15 общини, които никога не са

подавали документи и не са управлявали проекти от еврофондовете.

Свърхбюрокрация

По-голямо значение обаче има какво ще се свърши в рамките на целия програмнен период. За тази цел министърът е посочил необходимостта от премахване на излишния бюрократичен товар и опростяване на процедурите, без това обаче да намалява необходимото ниво на контрол. По думите на Дончев не е нормално една процедура да минава през 44 подписа. Това е свърхбюрокрация, направила силно впечатление дори в ЕК. Според Томислав Дончев е възможно процесът да бъде сведен до 6 подписа.

Срещи

При посещението си в Брюксел Томислав Дончев ще се срещне с част от европейските комисари и ще представи напредъка по усвояване на средствата по ЕС, както и новия координационен механизъм, който беше приет преди десет дни от правителството.

Филипа Рагионова



▶ Томислав Дончев е на първото си посещение в Брюксел
СНИМКА БОБИТОШЕВ

Нели Нешева е предложена за шеф на Здравната каса

В момента тя е главен секретар на Министерството на здравеопазването

Нели Нешева да бъде избрана за директор на НЗОК, предложиха съпредседателите на ПГ на ГЕРБ Искра Фидосова и Тодор Димитров. Предложението вече е внесено в деловодството на Народното събрание.

В момента Нешева е главен секретар на Министерството на здравеопазването. За нея се говореше като за евентуален министър на здравеопазването още при

съставянето на кабинета „Борисов“. По-късно след скандала с Божидар Нанев тя беше смятана и за негов наследник на поста здравен министър.

Д-р Нели Нешева е в екипа на Борисов още от времето му като кмет на Столичната община. Там тя ръководеше дирекция „Здравеопазване“. Тя стана главен секретар на Министерството на здравеопазването след избирането на Бойко Борисов за премиер. Нешева е завършила Медицинския университет в София и има магистратура по публична администрация от НБУ.

Битката за клиенти и при фиксираната

Регулаторът опростява процедурата за преносимост на номерата след 6 август

Въвеждането на процедурата за преносимост на фиксираните номера на едно гише и съкращаването на срока за смяна на оператора ще започне на 6 август. Това казаха за в. „Пари“ от Комисията за регулиране на съобщенията, която предложи опростяването на процедурата в началото на април. Причината за промените са оплакванията срещу бюрокрацията, която цари в момента, и трудната смяна на оператора, предоставящ фиксирани услуги, без смяна на номера на потребителя. Промените биха трябвало да успокоят потребителите и да помогнат за затягането на конкуренцията между операторите на пазара на стационарна телефония, който в момента е доминиран от „Виваком“. И да прекратят нелоялните практики, използвани от операторите за задържане на клиенти, констатира КРС.

Оплакване

Общо 297 жалби срещу процедурата са постъпили в КРС от началото на годината до 13 април, показва справка на регулатора. Броят е почти 3 пъти по-голям от подадените оплаквания през втората половина на 2009 г., коментират от комисията. Според регулатора това е знак, че в момента се наблюдава тенденция за използване на нелоялни

21

▶ телекомуникационни оператори у нас предлагат услугата фиксирана телефония на клиентите си, показват данните на КРС. 94% от пазара са на „Виваком“

7

▶ дни е максималният срок за пренасяне на номер от една мрежа в друга след 6 август, твърдят от телекомуникационния оператор

практики от страна на операторите за задържане на клиенти.

Това е причината миналата седмица КРС да иницира среща между трите най-големи телекомуникационни оператори у нас - „М-Тел“, „Глобул“ и „Виваком“, както и с алтернативните телекоми. На нея е било обсъдено опростяването на преносимостта.

Окончателното споразумение за преносимостта ще бъде подписано на 10 май и забавяне в промените по процедурата няма да има, коментират от КРС. От трите оператора обещава пълно съдействие на Комисията за въвеждане на новата процедура. Тя ще стане факт точно 4 месеца след обнародването ѝ на 4 април, както е по закон.

Новата процедура

Предложените от КРС промени предвиждат въвеждането на т.нар. процедура на едно гише. Благодарение на нея желаещият да смени оператора, без да променя съществуващия си номер, подава молба само при приемащия доставчик. След подаването на молбата даяряващият и приемащият оператор са длъжни да съгласуват прехвърлянето на абоната в срок до 7 дни за единични номера и до 10 дни за групи номера, предвиждат от КРС. Досега

сроковете бяха съответно 15 и 25 дни, уточняват от регулатора. Намаляват се и таксите за преносимост на номерата, коят до сега струваше 5 лв. на потребителя и 25 лв. на приемащия оператор. Приетите промени предвиждат премахване на таксата за клиента и еднократно плащане от 18 лв. на номер от приемащия абонат.

Подобна е ситуацията и с мобилните номера, където максималният срок за пренасяне на номер от една мрежа в друга ще бъде отново 7 дни. Очакваният ефект от тези промени обаче е противоречив, коментират от телекомуникационния бранш.

Лугер

Безспорен лидер на пазара на стационарна телефония остава „Виваком“, която доскоро се казваше БТК. Тя държи около 94% от пазара, показват данните на КРС. Друг голям играч е обединението между „СпектрумНет“ и „Орбител“, на което се падат 3-4% от стационарните номера, твърди изпълнителният директор на компанията Теодор Захов. Общо на пазара има 21 компании, които предлагат услугата „стационарна телефония“, показват още данните на телекомуникационния регулатор.

Мобилните оператори също предлагат свои стационарни номера - както на бизнес, така и на потребителския пазар, а интернет доставчиците и WiMAX операторите диверсифицират приходите си чрез предлагането на алтернативна телефония.

Без ефект

Забележим ефект от процедурата на преносимостта

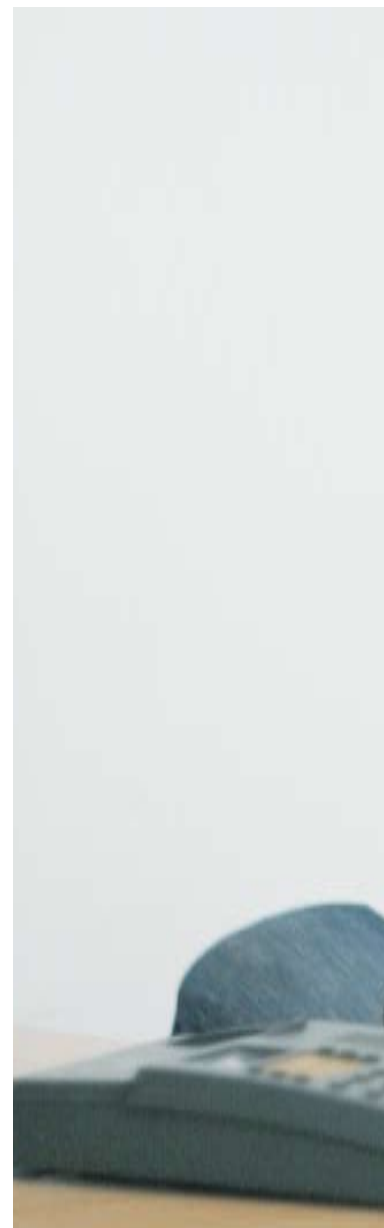

▶ Операторите не пускат цедурата по опростяване

на номерата както на мобилния, така и на стационарния пазар до момента няма, показват данните на КРС. За около година от въвеждането ѝ в стационарната телефония операторите са си сменили около 10 хил. абонати у нас, твърдят от регулатора. От алтернативните телекоми обаче се надяват, че опростяването на процедурата за преносимост на стационарните номера ще доведе до ръст на абонатите им и съответно на приходите им.

Христо Ласков

С 30% се свиват пътуванията в чужбина през март

Разходките се увеличават само до Португалия и Дания

Общо 283.8 хил. са били пътуванията на българите през март, което е с 29.7% по-малко на годишна база, показват данните на НСИ. Увеличение е регистрирано само към Португалия - със 138.4%, и Дания - с 8.6%. Най-голям е спадът на пътуванията към Ирландия - с 92%. С 35% по-

малко са били разходките на българите до Гърция, с 11% до Турция и 38.3% до Румъния.

Пътуваме по работа

Най-голям относителен дял от общия брой пътувания на български граждани в чужбина имат командировките - 44.7%. На второ място са пътуванията с цел гостуване - 29.5%, докато за почивка и екскурзия са пътували само 21% от българите.

Гости от чужбина

Посещенията на чужденци в България през март 2010 г. са 301.7 хил. и намаляват с 9.8% на годишна база. Регистрирано е намаляване по всички цели на пътуването, като най-голям е спадът в посещенията със служебна цел - с 30.6%. Почивките и екскурзиите намаляват с 3%, но те продължават да имат водещ дял.

Европейски визити

Посещенията от страни-

те членки на Европейския съюз, които традиционно формират най-голям дял, намаляват общо с 24%. Най-голям е спадът на посещенията от Финландия и Португалия - съответно с 32 и 29.8%, а най-малък - от Кипър със 7.2%.

Посещенията от други европейски страни се увеличават с 15.5%, като най-голям ръст отчитат реализираните от Украйна - 27.6%.

Дарина Черкезова

се пренесе телефония



Клиентите си в конкурентни компании. Това не се хареса на КРС, която ускори про-
на преносимостта на номерата

СНИМКА МАРИНА АНЕГЛОВА

Действия КРС заплаши с глоби при несъдействие

► С най-тежките пред-
видени в закона санкции
заплашва Комисията за
регулиране на съобщения-
та операторите, които
откажат да подпишат
промените в процедура-
та по преносимостта,
коментират от регула-
тора.

► Причината са нелоялните
практики, които опе-
раторите използват, за
да задържат абонатите
си, твърдят от комису-
ята.
► КРС е поискала и подо-
бряване на комуникаци-
ята между телекомите
заради многото жалби,
подадени от потребите-
лите.
► Сред най-честите
причини за подаване на
жалби са:
► Отказ за приемане на
заявление за преноси-

мост при горяващ гос-
тавчик.
► Неспазване на срока за
издаване на сертификат
за преносимост от стра-
на на даряващия госта-
вчик.
► Спестяване на инфор-
мация на потребителя
за гължимите неустойки
при преждевременно пре-
кратяване на договора му
с оператор.
► Нелоялни практики при
автоматичното подно-
вяване на действието на
договори.

Над 2.2 млн. лв. за ЕКСПО в Шанхай

Икономическото
министерство осигури
финансиране за участи-
ето ни на изложението

Няма да има проблем с фи-
нансирането на национал-
ното участие на България по
време на Световното изложе-
ние ЕКСПО 2010 в Шанхай,
съобщиха от Министерств-
то на икономиката, енерге-
тиката и туризма (МИЕТ).
Бюджетът обаче е свит почти
наполовина и сега възлиза

на малко над 2.2 млн. лв.,
докато първоначално пла-
нираната сума беше около
4.7 млн. лв. Около 1.3 млн.
лв. се осигуряват от МИЕТ,
а останалите около 910 хил.
лв. са финансова помощ от
китайската страна.

Заради финансовата криза
това е максимално възмож-
ният ресурс, който може да
бъде осигурен от държавата
за представянето на страната
ни на Експо 2010 в Шанхай,
коментират от МИЕТ. Ми-
нистерството на финансите

не отпусна допълнителни
средства, но финансирането
от страна на икономическото
ведомство не е прекратено.
Последното уточнение е във
връзка с коментара на изпъл-
нителния директор на „Меж-
дународен панаир Пловдив“
Богомил Бонев, че участието
ни в Шанхай може да се про-
вали, защото не е обезпечено.
Дружеството, което ръководи
той, отговаря за участието,
включително и за изгражда-
нето на националния павили-
он в Шанхай.

Бойко Борисов отново се закани на ЕРП

От СДС са против
въвеждането на такса
„мощност“



► Според Борисов имало огромна разлика между ин-
веститори като „Солвей Соги“ и и такива като Е.ОН
България

СНИМКА МАРИНА АНЕГЛОВА

Ако енергоразпределител-
ните дружества „не влязат
в час“, ще бъдат сменени.
Това каза премиерът Бойко
Борисов, който откри новия
котел на ТЕЦ „Девен“, соб-
ственост на „Солвей Соги“.
С тази закана премиерът
поднови позитивните
през последните дни атаки
срещу ЧЕЗ, Е.ОН и ЕВН,
които са мажоритарни соб-
ственици на трите ЕРП.

Според Борисов имало
огромна разлика между ин-
веститори като „Солвей Со-
ги“, които влагат милиони,
разкриват работни места и
се грижат за екологията, и
такива като Е.ОН България.
Тези фирми не правят без-
образия в техните държави,
а когато дойдат в България,
започват да правят какво-
то си искат, каза той. По
думите му ЕРП трябва да
разберат, че потребителят,
т.е. българинът, е техният
данъкоплатец и им формира
печалбите. Той напомни, че
в момента текат проверки
на ДКЕВР, ДАНС, НАП и
МВР в електроразпреле-
телните дружества.

Такса „мощност“

От СДС пък се обявиха
против въвеждането на
т.нар. такса „мощност“ от
електроразпределителните
дружества, тъй като това
е крайно неефективно в
условията на криза. Пре-
ди време председателят
на Държавната комисия за
енергийно и водно регули-
ране Ангел Семерджиев
коментира, че се обмис-
ля въвеждането на такава
такса по предложение на
ЕВН. Според италианско-
то електроразпределително
дружество по тази начин
щяло да се постигне по-
справедливо разпределе-
ние на разходите. Предложе-
нето на ЕВН е клиентите да

плащат по 15 лв. на година.
Няма да се въведе нищо но-
во, просто цената за достъп
ще бъде структурирана по
нов начин - една част от нея
ще бъде за мощност, а друга
- за достъп, каза преди ме-
сец Семерджиев.

Повече прозрачност

Сините са внесли и поправ-
ки в Закона за енергетиката,
с които предлагат всички
заседания на ДКЕВР да
бъдат открити за медиите.
Друго предложение е
да се намалят наполовина
членовете на комисията и
те да бъдат избирани от
Народното събрание, а не
от Министерския съвет.

Биляна Вачева

Кабинетът оценява проектите за „провинциален“ интернет



► Зам.-министърът на транспорта Гърван Русинов предвижда до 20 млн. EUR за
свързване на отдалечени райони с интернет

СНИМКА МАРИНА АНЕГЛОВА

Правителството ще
инвестира 15 млн. лв.
за свързването на 62
хил. българи

Правителството е почти
готово с документацията
за прединвестиционното
проучване на проектите за
осигуряване на широколен-
тов интернет в отдалечени и
слабо населени райони. То-
ва стана ясно от изказването
на зам.-министъра на транс-
порта, информационните
технологии и съобщенията
Гърван Русинов.

Планове

Според стратегията на ка-

бинета първите 3 района,
които ще бъдат покрити с
широколентов интернет, са
Първомай - Димитровград
- Минерални бани (където
живеят между около 22 хил.
българи), Велики Преслав
- Върбица - Смядово (около
21 хил. българи) и Лозница
- Самуил - Венец - Хитрино
(около 18.8 хил. българи). Те
бяха одобрени от консулта-
тивния съвет, в който участ-
ват български ИТ компании.
Предвидената инвестиция за
свързването им с интернет е
до 15 млн. лв.

Съгласуване

След като бъде подготвена,
документацията ще бъде

съгласувана с консултатив-
ния съвет, след което ще
се търси компания, която
трябва да подготви анали-
зите, необходими за канди-
датстване за финансиране
по Оперативна програма
„Регионално развитие“,
обяви Русинов.

Инвестиция

Парите за свързването на
отдалечените райони с бърз
интернет ще дойдат имен-
но от Брюксел, а общата
предвидена инвестиция е
20 млн. EUR. Очаква се
реалната реализация на
проектите да започне през
декември тази година или
януари 2011 г.

Закони Глоби при дълги престои на пътници в самолет



► Рей Лахуг

От утре в САЩ влиза в сила забрана за задържане на пасажерите вътре в самолетите повече от три часа в случай на престой при вътрешните полети, обявиха от американското министерство на транспорта. Компаниите, които не се съобразят с новото нареждане, ще бъдат глобявани до 27 000 USD на пътник. Авиокомпаниите коментираха, че за тях ще е финансово по-изгодно да отменят полети, отколкото да плащат глобите, а това ще доведе до още по-големи неудобства за пътниците. Решението е начин за защита на пътниците, заяви секретарят на транспортното министерство Рей Лахуг. При отмяна да полета те ще бъдат на терминалите и ще имат достъп до различни видове услуги. Решението е в резултат

на лобирането на Кейт Хани, която се превръща в защитничка на правата на пътниците, след като е била принудена да стои девет часа в самолет, задържан на летището в Хюстън през 2006 г.

Анкета Очакванията на потребителите в Германия растат

Показателят за очакванията на потребителите в Германия се увеличи през май за втори пореден месец и така отразява надеждите за възстановяване, показва изследване на GfK Institute от вчера, проведено сред 2000 потребители. Индексът за икономическите очаквания се е качил с 18 до 22.5 пункта. На годишна база той отчита увеличение с 54 пункта. Очакванията за дохода са скочили с 21.7 до 35.2 пункта. Това е най-високата му стойност от девет години, като за последен път надмина това ниво през май 2001 г. Показателят за склонността за пазаруване през май е 21.6 пункта, отчитайки минимален спад от 1.8 пункта. Причината за намаляването му е увеличената цена на енергията, предимно на петрола и горивата, които надуха цените на стоките.

Русия и Украйна подписаха цените за газа

Москва направи ново предложение за ядрено сътрудничество

Руският министър-председател Владимир Путин направи на Украйна безпрецедентно предложение за ядрено сътрудничество в желанието си да съживи връзките с бившата съветска република. Вчера той посети Киев, където се срещна с украинския президент Виктор Янукович, а преди това със своя украински колега Микола Азаров.

Ухаждането на Русия
Предложението на Русия включва осъвременяване на украинските ядрени реактори, които в момента са 15, и допускането на украинските партньори на руския пазар. Възможно е също и ядрено сътрудничество в трети страни.

Предложението идва само дни след като двете страни постигнаха споразумение по спорните въпроси за цената на природния газ и разполагането на руския в черноморски води. Русия обеща да намали с 30% цената на синьото гориво за Украйна, а тя пък от своя страна ще продължи изтичането през 2017 г. договор за руския флот в Черно море с още 25 години.

Реакция

Опозицията обаче гледа на това споразумение като увеличаване на руското влияние в страната, след като предишният премиер се опита да се отдалечи от Москва. Вчера при ратифицирането на договора в украинския парламент протестиращи хвърляха яйца и бомбички срещу говорителя на парламента Володимир Литвин, предизвиквайки пълен хаос.



► Украинският президент Янукович сключи сделка с Русия за природния газ, която разгневи опозицията

Евросъюзът ще помага на авиацията



► Структурни промени в дългосрочен план и краткосрочни бързи мерки са необходими за възстановяване на авиацията след щетите от вулканичния облак

СНИМКИ BLOOMBERG

Мерките включват реформи и краткосрочна помощ, заяви еврокомисарят по транспорта Сийм Калас

Европа трябва да помогне на авиацията да се възстанови след едноседмичната блокада на небето заради изригването на вулкана в Исландия, обяви Европейската комисия вчера. Мощта трябва да включва едновременно бързи реформи и краткосрочни мерки за възстановяване на бранша. Агенцията по контрол на въздушния трафик на Европейския съюз е събрала екип от експерти, които да определят дали властите са реагирали адекватно на заплахата от облака пепел в небето, което доведе до затварянето на въздушното пространство за седем дни. Според авиокомпаниите ре-

акцията е била пресилена. Краткосрочни мерки

Еврокомисарят по транспорта Сийм Калас заяви, че е информирал ЕК за икономическите щети от въздушната криза. Според него комисията се е обърнала към страните членки на ЕС с молба да предоставят бързи краткосрочни облекчения за авиацията като премахване на забраните за нощни полети и отпускане на заеми на пазарни цени. Забраната за нощни полети цели осигуряване на спокойствие през нощните часове за кварталите около летищата, но нейното временно премахване ще позволи наваксване с извозването на пътници и

товари, коментира Калас. Той също предупреди европейските страни да не отпускат държавна помощ на авиокомпаниите като начин да ги измъкнат от кризата, а да предоставят само заеми на ниски цени и да не забавят плащанията към тях. Така те ще увеличат потока на свежи парични средства към тях.

Реформи

ЕК също предлага структурни промени, които да гарантират, че сегашната криза няма да се повтори. Една от идеите е създаването на обединено европейско небе, както го нарече Калас, и поставянето на въздушното пространство под опеката на един регулаторен орган,

а не всяка страна да взема самостоятелно решения. Един от ключовите фактори за ситуацията в средата на месеца с вулканичния облак бе именно липсата на единен регулатор, който да взема решенията.

Бързи действия

Калас е насрочил спешна среща на транспортните министри на страните от ЕС на 4 май с единствената задача да ускори реформата на накъсаната система за въздушен контрол. Европейска организация за безопасност на въздухоплаването Евроконтрол, в която членуват 38 държави, също подкрепя идеята за обединено европейско небе.

Криза в небето Резултати от въздушната блокада

► Вулканичният облак говете го отмяна на над 100 000 полета.

► Обърка плановете на

над 10 млн. пътници.

► Загубите се изчисляват на 2.5 млрд. EUR.

► Отменените полети засегнаха не само авиопревозвачите, но и групи свързани с бранша сектори, като например туроператорите.

Белгийското правителство подаде оставка

Решението идва само 2 месеца преди страната да поеме председателството на ЕС

Вчера кралят на Белгия Алберт II прие оставката на правителството на страната. Министър-председателят Йв Льотерм се отказа от правото да управлява след

провала на преговорите за дълго зреещия спор между нидерландско- и френско-говорещи политици относно двуезичен изборителен район около Брюксел.

Разгеление

Населението на Белгия се състои от 6.5 млн. холандско-говорещи и 4 млн. франкофони и езиковите спорове

разтърсват страната повече от 50 години. Настоящата коалиция по управлението на 20 март 2008 г. Льотерм подчерта, че в условията на световна финансова криза това може да намали доверието на международната икономическа общност към страната.

Неугоден момент

Решението идва във въз-

можно най-неблагоприятния момент: следвайки ротационния принцип, Белгия трябва да поеме председателството на Европейския съюз на 1 юли тази година. Тогава в продължение на шест месеца белгийският министър-председател ще бъде един от най-показваните европейски политици.

КОМПАНИИ И ПАЗАР



Рекламтор:
Мирослав Иванов
mivanov@pari.bg
тел. 4395-867



Реклама:
Станислава Атанасова
satanasova@pari.bg
тел. 4395-851

Печалбата на КТБ надвиши прогнозата

Нетните приходи от лихви се увеличават с 23.4%

Печалбата на Корпоративна търговска банка АД за първото тримесечие на 2010 г. се повишава с 36.1% до 21.1 млн. лв. на годишна база, показва отчетът на трезора, предаден на БФБ. Според доклада за дейността на банката реализираната печалба е с 32% по-висока от предварително планирания резултат.

Показатели

Ръст отчетат нетните приходи от лихви. През първото тримесечие показателят се е повишил до 19.3 млн. лв., което е 23.4% ръст на годишна база. Нетният доход от такси и комисиони се понижава с 26.1%, като за първото тримесечие се свива до 2.9 млн. лв.

Кредитният портфейл на КТБ в края на март е

1.47 млрд. лв., като спрямо края на миналата година се е повишил с 5.6%. Нередовните заеми са 17.5 млн. лв., което е 1.18% дял от кредитния портфейл, се казва в мениджърския доклад за дейността. От трезора твърдят, че необслужваните кредити към 31 март са 693 хил. лв. При последните няколко отчета от ръководството на КТБ обясниха, че добре работещият кредитен портфейл е в основата на добрите резултати.

Решение

На проведеното на 21 април общо събрание акционерите на КТБ решиха да си разпределят по 5 лв. дивидент на акция. Общата сума за дивидента ще е 30 млн. лв. Това направи Корпоративна първата банка у нас през тази година, която се въздържа от капитализацията на печалбата. От публичните трезора до момента БАКБ и ПИБ

обявиха намерения да не раздават дивидент. При обявяване на поканата за свикване на ОСА от КТБ обясниха, че са решили да раздават дивидент, защото през последните три години финансовите резултати и активите на банката са над планираните. Наличният капитал е напълно достатъчен за покриване на всички рискове, твърдят мениджърите на трезора.

Акционери

Мажоритарен собственик на капитала на КТБ е „Бромак“ ЕООД, което държи 52.3% от акциите. Bulgarian Acquisition company II има 30% дял в банката. Последната сделка с акции на КТБ е от 26 април, когато 381 лота смениха собственика си, а цената на затваряне се повиши с 2.50% до 65.60 лв. за акция. Това прави пазарна капитализация от 393.6 млн. лв.

Атанас Христов

Отчет Продажбите на „Катекс“ се свиват с 18%

Производителят на вълнени тъкани „Катекс“ АД намали с 36.7% загубата си през първото тримесечие на 2010 г., показва отчетът на дружеството. Отрицателният финансов

резултат в края на март тази година намалява до 276 хил. лв. спрямо 436 хил. лв. за същия период на 2009 г. Продажбите на „Катекс“ за тримесечието се понижават с 18.1% на годишна база, като се свиват до 1.74 млн. лв. Общите приходи на дружеството отчетат спад от 17.9% и за януари - март 2010 г. оборотът е 1.84

млн. лв. Разходите за дейността са 2.1 млн. лв., или с 21% по-малко спрямо първото тримесечие на 2009 г. Най-големият акционер в „Катекс“ е „Експрес проект 2003“, което държи 46.56% от капитала. Последната сделка по позицията на „Катекс“ е от 12 април тази година, когато 100 дяла на компанията смениха собственика си.

Резултати за първо тримесечие, в хил. лв.

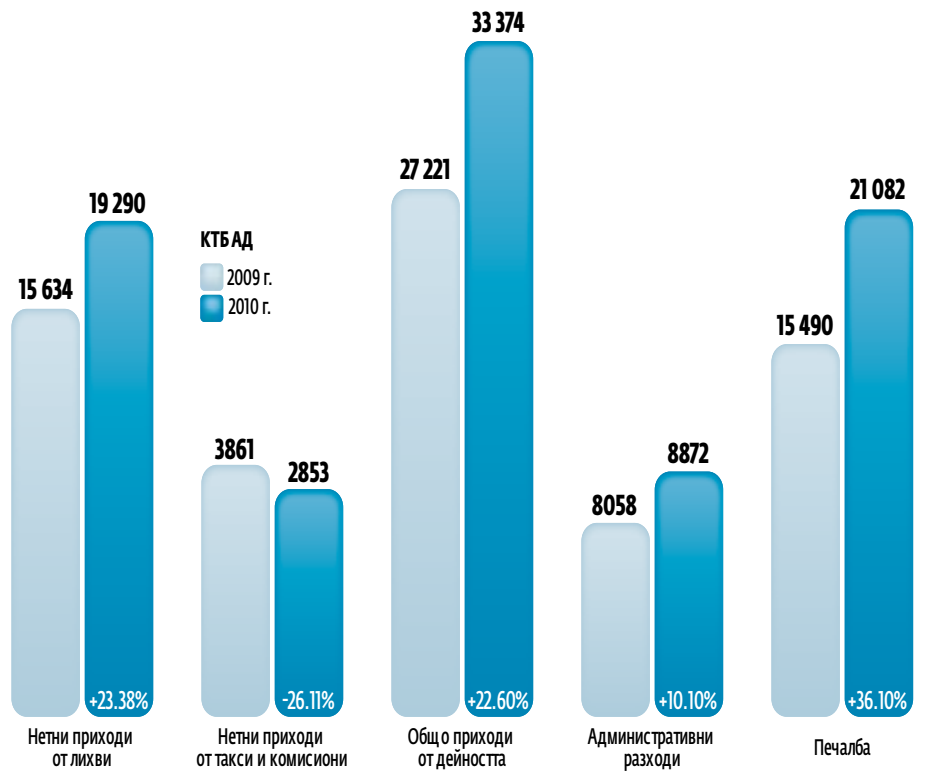

Графика: Вихър Ласков

„ФеърПлей Пропъртис“ увеличава продажбите и намалява печалбата си

Средната цена на сделките през 2009 г. е причина за понижението

Повече, но по-евтино е продавало „ФеърПлей Пропъртис“ АДСИЦ, показва тримесечният отчет на компанията, представен пред Българската фондова борса. Според данните в него акционерното дружество за секюритизация на имоти е продало продукция за 4.8 млн. лв., което е 41% ръст на годишна база.

Увеличение

По-голяма е и бройката на продадените за януари - март 2010 г. апартаменти. Те са 19 спрямо 15 за същия период година по-рано. Увеличил се е и броят на отчетените през тримесечието апартаменти. От 13 за първото тримесечие на 2009 г. те са станали 27 за същия период на тази година. Въпреки това обаче печалбата на компани-



Ще се придържаме към инвестиционните си планове обявени до края на годината, каза изп. директор на „ФеърПлей Пропъртис“ АДСИЦ Маню Моравенов

СНИМКА ЕМИЛИЯ КОСТАДИНОВА

ята спада почти 5 пъти до 102 хил. лв.

Влияние

Понижението в печалбата идва от спада в средната продажна цена на апартаментите, обясни за в. „Пари“ изп. директор на „ФеърПлей Пропъртис“ АДСИЦ Маню Моравенов. По думите му през 2009 г. средните цени са достигнали 1350 EUR/кв.м, докато година по-ра-

но са били 1800 EUR/кв.м. По традиция през първото тримесечие дружеството отчита главно продажби на апартаменти от предишната година. За това и сравнението е на база данните от 2008 и 2009 г.

Планове

Подписаните договори през периода януари - март 2010 г. са на същите средни стойности както

и миналата година - 1350 EUR/кв.м. Обнадеждени сме от резултатите, но няма да бързаме да ревизираме прогнозите си за приходите през 2010 г., каза Моравенов. Според него стремежът във „ФеърПлей Пропъртис“ АДСИЦ ще е да се изгълни заложеният бюджет през тази година, а не да се надхвърлят планираните инвестиции.

Мирослав Иванов

Инвеститор прибра 5 млн. лв. от сделка с „Еуротерра България“

Компанията обяви обратно изкупуване на акциите си с 24 лв. марж в цената

Над 5 млн. лв. придоби инвеститор в „Еуротерра България“, след като продаде 2.8% от компанията. По време на последната сесия на БФБ минаха 502 615 акции на компанията. Прехвърленият дял беше изгърван в 3 сделки, като най-голямата е за 428 700 акции.

Ръст

Цената на книгата поскърпна със 174.36% до 10.700 лв. Това оценява „Еуротерра България“ на 194.7 млн. лв. От дружеството пък обявиха, че съветът на директорите е решил на 26 април да започне от 27 април процедура по обратно изкупуване на собствени акции в ценовия диапазон между 1 и 25 лв. Съобщението беше публикувано на сайта на борсата във вторник - денят, в който процедурата започна. Акционерният капитал на „Еуротерра България“ е от 91 млн. лв. В началото на март на извънредно общо събрание инвеститорите

гласуваха да бъде намален броят на акциите от 91 млн. на 18.2 млн. а номиналът им да бъде увеличен от 1 на 5 лв.

Компанията е специализирана в разработването на строителни проекти и отдаване под наем на имоти. Според сайта на дружеството „Еуротерра България“ разработва шест инвестиционни проекта в София и още четири в Пловдив.

Отчет

Последният отчет, който компанията е оповестила, е за третото тримесечие на 2009 г. Според него в края на септември миналата година дружеството е на печалба от 1.6 млн. лв. Основните приходи на „Еуротерра България“ идват от продажбата на стоки. По това перо са осчетоводени 4.9 млн. лв.

Основни акционери в компанията са Олга Христос Терянос с 50% от капитала, Михаил Терянос има 35.83%, а Пангасис Терянос притежава 12.23. Продавач на акциите вчера е бил някой от тях, тъй като свободният обем ценни книжа на компанията е под 2%, а предмет на сделката са близо 3%.

102

хил. лв. е печалбата за разпределение на „ФеърПлей Пропъртис“ за първото тримесечие на 2010 г.

Нова компания ще строи Лот 3 на "Тракия"

В средата на 2011 г. трябва да започне и изграждането на автомагистралата София - Ниш



► По-голямата конкуренция е гаранция за по-високо качество, каза министърът на регионалното развитие и благоустройството Росен Плевнелиев (вляво) СНИМКА БОБИ ТОШЕВ

Единадесет компании ще се конкурират за строителството на Лот 3 от автомагистрала "Тракия", който включва участъка между Нова Загора и Ямбол. Това стана ясно при отварянето на техническите оферти за строителството. За участие в търга за Лот 3 са закупени 47 комплекта документация, а спечелилото договори за строителство на Лот 1 и Лот 2 от автомагистрала "Тракия" обединение "Трейс" не е сред подалите оферта.

По-голямата конкуренция

е гаранция за по-честно и прозрачно състезание, каза министърът на регионалното развитие и благоустройството Росен Плевнелиев.

Фирмите

Шест от фирмите, които се борят за изграждането на тази отсечка, участваха и в процедурата за Лот 2. Това са "Догуш", "Щрабаг", "Алпине бау", "Актор", сдружение "Тракия 3" и консорциум "Български автомагистрала". Фирмите, които за пръв път подават

оферти, са "Азеркорпу" АД от Азербайджан, Обединение "Терна-Сиенит", Консорциум "Български автомагистрала - Лот 3", Консорциум "Рубау - Пътстрой", Сдружение "Конструктор-Балканстрой" и ДВ "Тракия - Лот 3 ХСС-КБ-ГП ДЗЗД". Освен строителя на предните две отсечки документи за участие не е подала и гръцката фирма "Терна".

София - Ниш

В понеделник работна гру-

па към Агенция "Пътна инфраструктура" ще постави началото на реализирането на проекта за магистрала София - Ниш, заяви Плевнелиев. По думите му от сръбската страна вече има изготвен план и са започнати отчуждавания. Проектът за българската част на аутобана трябва да е готов до края на годината. Това е трасето София - Драгоман - Кулата с обща дължина 48 км. А строителството се предвижда да започне в средата на 2011 г.

Три кандидата за жп линията Пловдив - Бургас

Ценовите оферти са между 50 млн. и 246 млн. лв. за различните отсечки

Консорциум "Леонардвайс-ТСВ-Главболгарстрой" (ЛВ-ТСВ-ГБС), Консорциум "Салчев - Енергоремонт" и френската TSO Chemin du corps de gard остават в надпреварата за възстановяване на железопътната линия между Пловдив и Бургас.

Това стана ясно при отваряне на ценовите предложения на кандидатите. Проектът предвижда рехабилитацията да става на три отделни участъка. За това компаниите подават оферти за всяка една част поотделно.

Оферти

Двата консорциума участват за рехабилитацията на всички позиции, а френската фирма TSO се състезава за ремонта на релсите по Позиция 1.

Най-ниската предложена цена за възстановяването ѝ е 49.191 млн. лв. и е на консорциум ЛВ-ТСВ-ГБС. Най-високата оферта е на TSO за 59.892 млн. лв. За Позиция 2 сумите са между 246.505 млн. на Консор-

циум "Салчев - Енергоремонт" и 248.076 млн. лв. на ЛВ-ТСВ-ГБС. Участъкът включва отсечката между Стара Загора и Ямбол.

Позиция 3 обхваща отсечката между Церковски и Карнобат. Цените, предложени за нея, са 235 млн. и 217.778 млн. лв. съответно на консорциум "Салчев - Енергоремонт" и ЛВ-ТСВ-ГБС.

Губещи

След разглеждане на техническите оферти Комисията по оценяване не допусна до следващия етап на процедурата пет фирми. Това са "Терна" АД, италианската CLF S.P.A., чешката "ОХЛ ЖС" АД, Swietelski от Австрия и сдружение "С.М.С.-Трейс-СК 13".

Причините за тяхното отстраняване ще бъдат посочени допълнително в специално подготвен доклад, заяви председателят на комисията Джоанна Димитрова.

Проектът е част от политическите ангажменти към Европейския съюз на настоящото правителство, добави заместник-министърът на транспорта Ивайло Московски.

Николема Цветкова

1.529

► млрд. лв. е икономическият ефект от изпълнението и последващата експлоатация на линията Пловдив - Бургас

1

► час и 10 минути по-малко ще е времето за пътуване, след като бъде възобновена железопътната инфраструктура

Четвърти Starbucks отваря врати в България

Поредното заведение на веригата отново е в София

Кафе-веригата Starbucks отвори четвъртото си заведение в България, което е трето в София.

Новият обект е в открития наскоро търговски комплекс The Mall. Компанията има и собствен щанд в търговския център.

За последните две години, откакто Starbucks присъства в България, веригата откри две кафенета в София и едно в Бургас. Досега само морският обект беше в мол - Burgas Plaza Mall, а заведенията в столицата са самостоятелни обекти в центъра.

Starbucks стъпи на българския пазар чрез гръцка-



► Новият обект е в открития наскоро търговски комплекс The Mall

та компания Marinopoulos Coffee Company, която държи лицензионните

права на американската верига за България, Кипър и Румъния.

Продажбите на "Неохим" се увеличиха над 2 пъти

Торовият завод излезе на печалба през първото тримесечие на 2010 г.

Димитровградският торов завод "Неохим" АД има 109% ръст на продажбите през първото тримесечие на 2010 г., показва неконсолидираният отчет на компанията. Показателят за януари - март тази година достига 69.8 млн. лв.

Общите приходи, от които 99.3% са формирани от продажбите, отчитат ръст от 109.6% на годишна база до 70.3 млн. лв. Разходите за дейността на "Неохим" АД се повишават с 87.9% и за първото тримесечие на тази година достигат 67.9 млн. лв.

По-бавният темп, с който се увеличават разходите спрямо приходите, помага

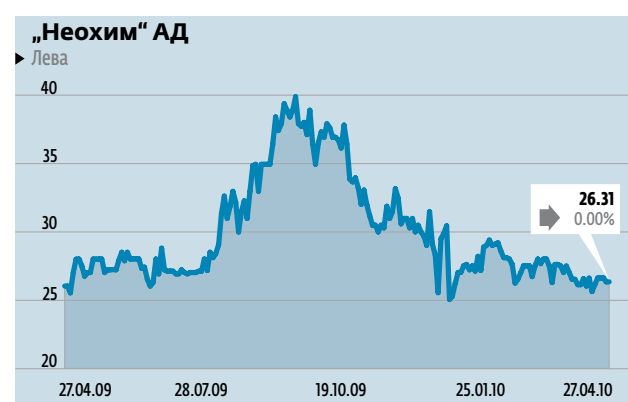

на комбина да излезе на печалба от близо 2.4 млн. лв.

Ръстът на резултата е 192% на годишна база, тъй като за първото тримесечие на 2009 г. заводът отчете загуба от 2.6 млн. лв.

"Еко тех" АД е най-големият акционер в "Неохим" АД, тъй като в края на март има 27.42% от комбина. "Евро ферг" АД

има 23.83% от гласовете в ОСА, а Karifert International Offshore е собственик на 17.16% от дяловете.

Вчера бяха сключени две сделки, в които 10 лота на "Неохим" смениха собственика си. Книжката на дружеството не промениха цената си и затвориха на 26.31 лв. за акция. Капитализацията на "Неохим" е 69.84 млн. лв.

Печалбата на Deutsche Bank скача с 50%

Приходите от инвестиционно банкиране са основната причина за добрите резултати

Чистата печалба на Deutsche Bank за първото тримесечие на годината е нараснала с 50% спрямо същия период на 2009 г. Банката отчете положителен финансов резултат от 1.8 млрд. EUR в сравнение с 1.2 млрд. EUR година по-рано. Нетните приходи на франкфуртската банка са се увеличили с 24% до 9 млрд. EUR. За същия период на миналата година приходите са били 7.2 млрд. EUR. Провизиите за лоши кредити са намалели с 50% до 262 млн. EUR през първото тримесечие на 2010 г.

Погобрана среда

Икономическата обстановка определено се стабилизира през първото тримесечие, посочи главният изпълнителен директор на най-голямата германска кредитна институция Йозеф Акерман. Скокът се дължи основно на увеличените приходи от инвестиционно банкиране.

Инвестиционно банкиране

Печалбата на поделение-то за корпоративно и инвестиционно банкиране преди данъци е 2.7 млрд. EUR. Това е рекордно висок



► Икономическата обстановка определено се стабилизира, каза главният изпълнителен директор на Deutsche Bank Йозеф Акерман

СНИМКА BLOOMBERG

тримесечен резултат, още повече че банката значително намали рисковите си позиции и ограничи до минимум търговията за собствена сметка, посочи Акерман. Нетните приходи на инвестиционното поделение са на стойност 6.6 млрд. EUR спрямо 4.9 млрд. EUR за първото тримесечие на 2009 г.

Ефект от сгелка

Капиталовата адекватност

на Deutsche Bank е намалела до 11.2 от 12.6% година по-рано, но остава над минимума от 10%. Спадът се дължи най-вече на придобиването на Sal. Oppenheim Jr.&Cie S.C.A. Group, която увеличи рисковото претеглените активи със 17 млрд. EUR спрямо предходното тримесечие, съобщи от банката. Deutsche Bank придоби банката за 1 млрд. EUR миналата година.

Lloyds на зелено след спад на лошите кредити

Британската банка повиши очакванията си за 2010 г.

Lloyds Banking Group излезе на печалба през първото тримесечие на годината благодарение на по-малките провизии за лоши кредити. Очаква се положителната тенденция да се запази през цялата година, съобщи от банката, но не посочи конкретни числа.

Над очакванията

Обезценките значително намалеха през първите месеци на годината. Това ни дава основание да вярваме, че финансовите ни резултати ще са по-добри от очакваните, заяви главният изпълнителен директор на групата Ерик Даниълс. Банката обаче продължава да следи отблизо икономическата обстановка най-вече заради инвестициите си в Ирландия, която беше сериозно засегната от рецесията.

Кредити

Сумата на отпуснатите от банката кредити остана непроменена през първото тримесечие, но това се дължи на факта, че заемите се изплащат по-бързо от очакваното, казаха от Lloyds. Това беше потвърдено и от данни на банкерска-

та асоциация на Острова, според които плащанията по заеми и овърдрафти надвишават сумата на новоотпуснатите кредити.

Спасителна програма

Lloyds е една от британските кредитни институции, които държавата спаси

по време на финансовата криза. В момента правителството държи 41% от акциите. За 2009 г. банката отчете 6.3 млрд. GBP загуба, което е намаление спрямо 6.7 млрд. GBP за 2008 г. Миналата година Lloyds изгуби 24 млрд. GBP от лоши кредити.

Коментар Резултатите определени като добра новина

► Излизането на печалба на Lloyds беше определено от британския бизнес секретар лорд Манделсън като обнадеждаваща новина.

► Това показва, че министър-председателят Гордън Браун е взел правилното решение, като е спасил банката, посочи той.

► Един ген британските данъкоплатци ще получат добра доходност от инвестицията си, макар че това време още не е дошло, добави лорд Манделсън.



► Банката ще продължи да следи внимателно икономическата обстановка в Ирландия, каза главният изпълнителен директор на Lloyds Ерик Даниълс

СНИМКА BLOOMBERG

Generali Group раздава 545 млн. EUR дивиденди



► Акционерите избраха нов борд на директорите на пробеденото общо събрание

Премийният приход на групата за първото тримесечие се увеличава с 16.2%

Generali Group да раздаде дивиденди в размер на 545 млн. EUR, или по 0.35 EUR на акция. Това решиха акционерите на компанията на проведеното на 24 април общо събрание. На срещата си инвеститорите избраха и нов борд на директорите. Вече председател на борда ще бъде Чезаре Джеронци, а за управляващи директори са избрани Серджо Балбино и Джовани Перисиното.

Финансов ръст

През 2009 г. Generali Group отчете нетна печалба от 1.31 млрд. EUR, като ръстът на годишна база е 52.1%. Премийните приходи на групата са 70 млрд. EUR, а акционерният капитал нараства с 47.2% до 16.7 млрд. EUR.

На общото събрание са били изнесени и предварителните данни за резултатите през първото тримесечие на 2010 г., съобщи от компанията. Премийният приход на групата за януари - март е 20.8 млрд. EUR, което е 16.2% ръст спрямо същия период на миналата година.

В края на март 2010 г. операциите в Италия са

донесли 5.4 млрд. EUR в прихода на дружеството, което е 22.6% ръст на годишна база. Повишението е регистрирано благодарение на увеличението в животозастрахователния сегмент и на продължаващото позитивно представяне на общото застраховане, коментират от компанията.

Бизнес по света

Generali Group има бизнес в 68 държави, сред които и България. У нас дружеството е представено от "Дженерали България холдинг" АД. Българската компания е част от Generali PPF Holding B.V.

Шведската Swedbank преодолява загубите

Банката отчете печалба след спад на лошите кредити в прибалтийските държави

Шведската Swedbank излезе на печалба през първото тримесечие на годината за пръв път от 2008 г. насам. Добрите резултати се дължат основно на по-малките загуби в прибалтийските държави, съобщи от финансовата институция.

Swedbank е една от четирите основни банки в скандинавската страна и най-големият кредитор в трите бивши съветски републики.

На печалба

Чистата печалба за първото тримесечие е 536 млн. крони (75 млн. USD) в сравнение с 3.3 млрд. крони загуба година по-рано. Общите загуби по кредити за периода са намалели с 68% до 2.2 млрд. крони (306 млн. USD)

536

► млн. крони печалба отчете банката за първото тримесечие на 2010 г.

спрямо 6.8 млрд. крони миналата година. В Литва, Латвия и Естония загубите по кредити са спаднали наполовина - от 4.2 млрд. на 2.1 млрд. крони.

Лихвени приходи

Приходите от лихви обаче са намалели с 31% през първото тримесечие на 2010 г. най-вече заради по-малкия обем кредити. Нетните лихвени приходи спаднаха до 4 млрд. крони (557 млн. USD) от 5.8 млрд. крони за същия период на миналата година. Банката очаква това перо да остане основното предизвикателство в близко бъдеще.

НАЦИОНАЛЕН ТЕЛЕФОН ЗА ЗАЯВИ
0 7001 7001
НА ЦЕНАТА НА ЕДЕН ГРАДСКИ ТРАНСПОРТ

6000 НАСЕЛЕНИ МЕСТА
ВСИЧКИ КУРИЕРСКИ УСЛУГИ
ДО ВСЯКА ТОЧКА НА БЪЛГАРИЯ

НА ЕДНАКВО
НИСКА ЦЕНА

SPEEDY
LITVINSKI BULGARIYI
РЕЧЕНДО СТОПЕНДО

14 КОМПАНИИ & ПАЗАРИ

Очаквания

” Инвестицията в казино комплекса Marina Bay Sands в Сингапур ще се изплати за пет години

► Шелгън Аделсън, главен изпълнителен директор на Las Vegas Sands



Инвестиция

5.5

► млрд. USD е инвестирала американската Las Vegas Sands в хазартния курорт Marina Bay Sands. Компанията очаква между 70 и 80 хил. посетители на ден

Скъпият петрол вдига двойно печалбата на BP

Почистването на разлива в Мексиканския залив притеснява инвеститорите

Петролният гигант BP отчете 5.6 млрд. USD печалба за първото тримесечие на 2010 г. Това е увеличение от 135% спрямо 2.4 млрд. USD за същия период на миналата година. В сравнение с последното тримесечие на 2009 г., когато BP отчете 3.4 млрд. USD, печалбата е нараснала с 62%. Приходите са се увеличили с 1% спрямо октомври - декември и с 55% спрямо януари - март на 2009 г. до 74.4 млрд. USD.

те цени на петрола. През първото тримесечие на 2010 г. нефтът се продаваше по 76 USD за барел в сравнение със средна цена от 41 USD преди година. Въпреки че търсенето остава слабо, оптимизмът от възстановяването на световната икономика движи цените нагоре. BP очаква лек спад на производството през 2010 г., след като миналата година то остана практически непроменено.



► BP очаква лек спад на производството през 2010 г., след като миналата година то остана непроменено

СНИМКИ BLOOMBERG

Скъп петрол

Добрите резултати се дължат основно на по-високи-

5.6

► млрд. USD печалба за първото тримесечие на 2010 г. отчете петролният гигант

Петно

Финансовите успехи обаче не успяха да успокоят инвеститорите и акциите на компанията поевтиняха заради петролния разлив в Мексиканския залив. След като платформа на BP се взриви и потъна заедно с 11 работници на нея, във водата се образува 5 кв. км петно. Компанията не само ще трябва да покрие разхо-

дите по почистването, но може да бъде подведена и под съдебна отговорност. Условието са благоприятни за почистване на разлива, съобщиха от компанията. Хубавото време и видът

на самия нефт улесняват отстраняването и вярваме, че ще се справим с него, преди да достигне брега, каза главният изпълнителен директор на BP Тони Хейуърд.

Сделки

BP обяви също, че ще купи 15.7% от находището Valhall и 25% от Hod в континенталния шелф на Норвегия. Компанията ще плати 991 млн. USD в

брой на френската Total. Срещу 900 млн. USD BP ще придобие и 75-процентен дял от находище в канадските петролни пясъци от непубличната компания Value Creation.

Ford с 2.1 млрд. USD положителен резултат

Автомобилната компания прогнозира по-висока годишна печалба

Американският автомобил производител Ford Motor отчете 2.1 млрд. USD печалба за първото тримесечие и повиши прогнозата си за цялата година. С възстановяването на икономиката покупките на коли се увеличават, благодарение на което годишната печалба ще е по-голяма, казаха от компанията.

Умерен оптимизъм

Оставаме умерени оптимисти за появата на положителни сигнали в световната икономика. В същото време сме наясно, че възстановяването е крехко и автомобилната индустрия ще продължи да изпитва излишък на мощности, заяви главният изпълнителен директор на Ford Алън Мълали.



► Икономическото възстановяване е все още крехко и има излишък на производствени мощности, каза главният изпълнителен директор Алън Мълали

През второто тримесечие компанията ще произведе 625 хил. нови коли и камиони, което е увеличение от 39% спрямо същия период на миналата година. Ръстът се дължи на повишеното потребителско търсене.

Кредитно поделение
Кредитното поделение на

компанията Ford Motor Credit също отчете 541 млн. USD печалба за първото тримесечие спрямо 13 млн. USD загуба за същия период на миналата година. Очаква се печалбата за цялата година да остане на миналогодишното ниво от 2 млрд. USD.

Сенатори обвиняват Goldman в липса на морал

Банкерите цитират 1.2 млрд. USD загуби на жилищния пазар в своя защита

Американските сенатори обвиниха Goldman Sachs, че е натрупала огромни печалби, като е залагала на спад в цените на имотите за сметка на клиентите си. В започналото късно вчера българско време изслушване те обявиха инвестиционната схема за неетична и дори незаконна.

Хазартна схема

Това е хазарт, истински и чист хазарт, заяви сенатор Клеър МакКаскил. Контролът, който сте упражнявали, е бил по-малък от този на управител на казино в Лас Вегас, добави тя. В момент, когато пазарът е бил на ръба на срив, Goldman е решила да продава на късо и е изкарала милиарди от това, каза сенатор Сюзан

Колинс. По думите ѝ, дори операцията да е законна, моралната ѝ стойност е съмнителна.

Защита

Главните обвиняеми за схемата са изпълнителният директор Лойд Бланкфайн и смятаният за „мозък“ на

операцията Фабрис Тур. В разпространеното порано през деня изказване на Бланкфайн се посочва, че банката не е играла срещу клиентите си, което се вижда от факта, че е загубила 1.2 млрд. USD на пазара на жилищни имоти през 2007 и 2008 г.



► Не сме предприемали масови продажби на късо, каза главният изпълнителен директор Лойд Бланкфайн

Индекс на деня

0.42

► процента се повиши японският Nikkei 225 и достигна 11 212.66 пункта

” По време на сесията във вторник измерителят **добави нови 46 пункта** към стойността си и по този начин продължи доброто си представяне от началото на седмицата, когато бяха **наваксани 2.3%**

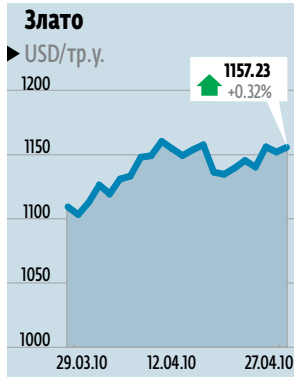

” Цената на златото **отбеляза ново повишение** и по време на вчерашната сесия в Лондон достигна **1158.58 USD/тр.у.** Доброто представяне на метала идва **въпреки силните позиции на долара**

Цифра на деня

7.41

► процента зазуби ечемикът по време на вчерашната борсова сесия и достигна 143 USD/m

ПРОДАВА СЕ

ЛОГИСТИЧЕН ЦЕНТЪР (складова база+офиси)

в гр. София –
до Наглез Надежда
земя – 4800 м²;
сгради – РЗП 3200 м²

За справки: 02/ 836 75 43
моб. 0889098299

Инвеститорите стягат примката около Гърция и Португалия

Ново поскъпване отчасти стойностите на показателя „защита срещу невъзможност за обслужване на задълженията“ по петгодишните държавни облигации на Гърция и Португалия (CDS).

Според данни на **SMA DataVision** нивото на този показател в Португалия е стигнало 322 базисни пункта, което е повишение със 7 пункта. При Гърция CDS скочи с 14 пункта, достигайки рекордните 724 пункта. Това означава, че за защита на позицията от 10 млн. EUR е нужно да се заплати премия от 724 хил. EUR.

Според анализатори **вероятността** Гърция да не може да изплати задълженията си и да нанесе значителни финансови загуби на кредиторите остава на дневен ред. Уилям Бютър, който е главен икономист в Citigroup Inc., твърди, че единственият път за

Георги Георгиев
ggeorgiev@pari.bg



” Данните **показват, че общата стойност на публичния дълг, корпоративната задлъжнялост и задлъжнялостта на домакинствата в Португалия се равнява на 236% от БВП**

спасение на Гърция от банкрут е получаване на заема от 45 млрд. EUR на по-благоприятни условия от сега представените. Тези опасения бяха сред главните, поради които доходността на двегодишните правителствени облигации на Гърция спрямо тези на Германия скочи до близо 14%, което не се е случвало през последните 12 години.

Невъзможността на Гърция да изплати задълженията си ще се отрази изключително негативно и на останалите членове в еврозоната, като най-застрашени са Португалия, Испания и Италия. Според анализаторите именно Португалия е следващата страна, която ще бъде наказана от инвеститорите заради изключително лошите си икономически показатели. Със своя дефицит от 9.4% за 2009 г. и публична задлъжнялост, равнява-



► **Лошите икономически показатели на иберийската държава ще бъдат наказани от инвеститорите**

СНИМКА BLOOMBERG

ща се на 77% от brutния вътрешен продукт на страната, тя се явява като „идеален“ наследник на гръцките финансови проблеми. Макар по тези два показателя иберийската държава да е по-добре от

южната ни съседка, по обща задлъжнялост страната остава без конкуренция. Данните показват, че общата стойност на публичния дълг, корпоративната задлъжнялост и задлъжнялостта на домакинствата

се равнява на 236% от БВП. И спестяванията в страната са едни от най-ниските в общността, като по този показател страната е четвърта по най-лошо представяне сред всички 27 членки на ЕС.

КОРПОРАТИВНИ СЪОБЩЕНИЯ И ОБЯВИ НА ДЪРЖАВНИ ИНСТИТУЦИИ

ОБЩИНА СВИЛЕНГРАД

О Б Я В Л Е Н И Е

За предстоящо отчуждаване на имот – частна собственост, находящ се в с.Мезек, общ.Свиленград, за реализиране на озеленени площи

На основание чл.25,ал.1 от Закона за общинската собственост

У В Е Д О М Я В А М

Собствениците на незастроен недвижим имот, находящ се в с. Мезек, общ. Свиленград, представляващ част с площ от 216 кв.м. от имот с пл.№ П, включен в УПИ I- за озеленяване, кв.32 по плана на с.Мезек, общ. Свиленград одобрен със Заповед №632/06.01.1993г. на Кмета на Община Свиленград, а именно: **Цветан Николов Попдимчев и Ангел Колев Димчев** за предстояща процедура по принудително отчуждаване по глава III от ЗОС, съгласно плана на с.Мезек,одобрен със Заповед №632/06.01.1993г. на Кмета на Община Свиленград, предвиждащ реализиране на озеленени площи -публична общинска собственост /чл.22,ал.1 от ЗОС/, за задоволяване на неотложна общинска нужда, която не може да бъде задоволена по друг начин / чл.21,ал.1 от ЗОС/, като сумата на паричното обезщетение за засегнатия имот е в размер на 2958 / две хиляди деветстотин петдесет и осем /лв.

В срока на обявлението, собствениците на посочения имот следва да представят легитимен документ за собственост в дирекция "Общинска собственост и регионално развитие", Община Свиленград, ст.310, в противен случай, сумата за паричното обезщетение ще бъде преведено по сметка на Община Свиленград, съгласно чл.29,ал.2 от ЗОС.

Обявлението да се публикува в два централни и един местен ежедневник, в интернет страницата на Община Свиленград и копие от него да се постави на определеното за целта място в сградата на Община Свиленград и Кметство- с.Мезек

ИНЖ.ГЕОРГИ МАНОЛОВ
Кмет на Община Свиленград

ОБЩИНА ПОПОВО

На основание РЕШЕНИЕ № 441 /25.03.2010 г. публикувано в "ДВ" бр.32/2010 г.

ОБЯВЯВА публичен търг с явно наддаване за приватизация на обекти общинска собственост, при начална тръжна цена, стъпка за наддаване и депозит както следва:

№	Обект	Нач. Цена/лв/	Стъпка/лв/	Депозит/лв/
1.	"УПИ и сграда-масивна гбуетажна" с. Сагина	30453,60	1000	3045
2.	"Автоспирка" с. Априлово	4790	200	479
3.	"Сграда-Фурна" с. Априлово	4050	200	405

1.Депозитът за участие в търга се внася по-ка BG75UBBS8002330135430, BIC код на банката UBBS BGSF в ОББ-Попово, или в касата на Общината стая 215 до14.05.2010 г. .

2.Тръжната документация, се получава от стая 209 на Общината, след представяне на документ за внесени 100 лв. без ДДС за един обект в касата на Информационния център на Общината до 10.05.2010 г.

3.Срок за подаване на предложения за участие в търга до 12 часа на 15.05.2010 г.

4.Срок за оглед на обектите всеки присъствен ден от 10 до 16 часа до 14.05.2010 г., след представяне на документ за закупена тръжна документация.

5.Тръгът ще се проведе на 17.05.2010 г. от 10 часа в Залата на Общината.

6. Повторен търг за непродадени обекти, ще се проведе на 03.06.2010 г. на същото място и час при същите условия.

За по подробна информация относно търга се обръщайте на тел. 0608/4 02 09 или стая 209 на общината.

БЪЛГАРСКА БАНКА ЗА РАЗВИТИЕ

Обявява за заемане свободна позиция за

„ЮРИСКОНСУЛТ“
в управление „Кредитна администрация и класифицирани експозиции“, отдел „Класифицирани експозиции“

Изисквания към кандидатите:

- Висше юридическо образование – магистърска степен
- Много добри познания в заповедното и изпълнителното производство.
- Добри умения за работа с компютър
- Умения за работа в екип и с клиенти
- Готовност за пътувания в населени места извън град София

Предимство: над 3 години опит на експертна позиция в банка в областта на събиране на вземания

Банката предлага:

- Добро заплащане
- Работа в екип от квалифицирани специалисти в банка с голям потенциал за пазарно развитие
- Възможност за професионално развитие

Подборът ще се проведе по документи и събеседване. До събеседване ще бъдат допуснати предварително подбрани кандидати.

При интерес към посочената позиция изпратете автобиография и мотивационно писмо в срок до 31.05.2010 г. включително на E-mail адрес: miloshova.t@bdbank.bg.

На събеседването следва да представите копие от дипломата за висше юридическо образование и документ за издържан теоретико-практически изпит.

Предоставените данни ще бъдат конфиденциални.

Пари

КОРПОРАТИВНИ СЪОБЩЕНИЯ И ОБЯВИ НА ДЪРЖАВНИ ИНСТИТУЦИИ

Търгове, конкурси, Корпоративни промени, Покани за обществени поръчки, Търгове предложения Изменения по наредби, Процедури по приватизация, Уведомления и други обяви от частната и държавната сфера

За допълнителна информация и заявки: тел.02/4395 853, e-mail: reklama@pari.bg

Цена за публикация:
0.66 лв./колон мм/ без ДДС

16 ИНВЕСТИТОР

Цени на петрол и петролни продукти

Вид	Борса	Единица	Май	Юни
Суров петрол	NYMEX	USD/б	83,42	85,68
Брент	ICE	USD/б	86,14	87,01
Газол	ICE	USD/т	718,5	724
Природен газ	NYMEX	USD/MMBtu	4,194	4,399
Бензин 95	NYMEX	USD/т	797	
Нафта	NYMEX	USD/т	749	

Фючърси на агрокултури

Вид	Разновидност	Борса	Единица	Май
Пшеница	Soft Red	CBT	USD/m	179,2174618
Царевица	Yellow	CBT	USD/m	141,1512433
Ечемик	Feed	ASX	USD/m	143,323
Памук	No.2	NYBOT	USD/m	1893,738977
Kaiko		NYBOT	USD/m	3227
Kafoe	Arabica	NYBOT	USD/m	2907,848325
Соя	No.2	ICE	USD/m	371,3808054
Захар	White	NYSE LIFFE	USD/m	473,2

Борси: CBOT - Чикагска стокова борса; CME - Чикагска търговска борса; NYBOT - Нюйоркска стокова борса; ASE - Австралийска стокова борса

Цени на цветни метали

Вид	Борса	Единица	Цена	Зм.
Мед	LME	USD/т	7772,5	7646
Калай	LME	USD/т	19074	18890
Олово	LME	USD/т	2331	2315
Цинк	LME	USD/т	2407	2406
Алуминий	LME	USD/т	2283,25	2290
Никел	LME	USD/т	27092	26685
Алуминиева сплав	LME	USD/т	2100	2140

Цени на благородни метали

Вид	Борса	Единица	Купува	Продава
Злато	LME	USD/тр.у.	1149,6	1149,7
Сребро	LME	USD/тр.у.	18,128	18,16
Платина	LME	USD/тр.у.	1720,5	1725,5
Паладий	LME	USD/тр.у.	552	555
Родий	LME	USD/тр.у.	2900	2900

Източник: Bloomberg

Мерни единици: 1 бу. соя = 27.216 кг; 1 бу. царевица = 25.4016 кг; 1USD = 1 U.S. cent
1бу. овес = 15.4224 кг; 1 бу. = 0.4536 кг; 1 cwt = 50 кг; 1 gal. = 3.785 л; 1MT = 1000 kg

Курсове за митнически оценки

Валута	Код	За	Стойност
Currency	Code	For	Rate
Австралийски долар	AUD	1	1,2644
Бразилски реал	BRL	10	7,7382
Канадски долар	CAD	1	1,3241
Швейцарски франк	CHF	1	1,3248
Китайски ренминби юан	CNY	100	2,0272
Чешка крона	CZK	100	7,5544
Датска крона	DKK	10	2,6280
Естонска крона	EKK	10	1,2500
Британска лира	GBP	1	2,2502
Хонконгски долар	HKD	10	1,7820
Хърватска куна	HRK	10	2,6818
Унгарски форинт	HUF	1000	2,7210
Индонезийски рупия	IDR	10000	1,4825
Исландска крона	ISK	100	3,0119
Японска йена	JPY	1000	6,7442
Южнокорейски вон	KRW	100	1,5203
Литовски литас	LTL	1000	1,2179
Латвийски лат	LVL	10	5,6645
Мексиканско песо	MXN	1	2,7605
Малайзийски рингит	MYR	10	1,0905
Норвежка крона	NOK	10	4,1135
Новозеландски долар	NZD	10	2,4047
Филипинско песо	PHP	100	9,9854
Полска злота	PLN	100	3,0035
Нова румънска лея	RON	10	4,8614
Руска рубла	RUB	10	4,7382
Шведска крона	SEK	100	4,6552
Сингапурски долар	SGD	10	1,9333
Словашка крона	SKK	10	9,8964
Тайландски бат	THB	100	4,1997
Нова турска лира	TRY	10	9,4325
Щатски долар	USD	1	1,3840
Южноафрикански ранд	ZAR	10	1,8449

Валутният курс за митнически цели е курсът на БНБ определен в предпоследната сряда от месеца и публикуван този или на следващия ден, който се използва през следващия календарен месец, освен ако не бъде заменен от курса определен по чл. 91 от ППЗМ. Курсовете са валидни до 24.00 часа на 30.04.2010.

Курсове на чуждестранни валути

Валута	Код	За	Стойност	Разлика
Currency	Code	For	Rate	Difference
ЕВРО	EUR	1	1,96	0
АВСТРАЛИЙСКИ ДОЛАР	AUD	1	1,35869	-0,00559
БРАЗИЛСКИ РЕАЛ	BRL	10	8,40205	-0,00868
КАНАДСКИ ДОЛАР	CAD	1	1,46614	-0,00330
ШВЕЙЦАРСКИ ФРАНК	CHF	1	1,36266	-0,00114
КИТАЙСКИ РЕНМИНБИ ЮАН	CNY	10	2,15602	0,00527
ЧЕШКА КРОНА	CZK	100	7,66571	-0,02532
ДАТСКА КРОНА	DKK	10	2,62803	-0,00007
ЕСТОНСКА КРОНА	EKK	10	1,25000	0,00000
БРИТАНСКА ЛИРА	GBP	1	2,25573	-0,01216
ХОНКОНГСКИ ДОЛАР	HKD	10	1,89559	0,00446
ХЪРВАТСКА КУНА	HRK	10	2,69740	0,00249
УНГАРСКИ ФОРИНТ	HUF	1000	7,33207	-0,09269
ИНДОНЕЗИЙСКА РУПИЯ	IDR	10000	1,63390	0,00414
ИНДИЙСКА РУПИЯ	INR	100	3,3121	0,00404
ИСЛАНДСКА КРОНА	ISK	1000	6,74424	0,00000
ЯПОНСКА ЙЕНА	JPY	100	1,56843	0,00950
ЮЖНОКОРЕЙСКИ ВОН	KRW	1000	1,32582	-0,00393
ЛИТОВСКИ ЛИТАС	LTL	100	5,66448	0,00000
ЛАТВИЙСКИ ЛАТ	LVL	10	2,76247	-0,00117
МЕКСИКАНСКО ПЕСО	MXN	10	1,20683	-0,00249
МАЛАЙЗИЙСКИ РИНГИТ	MYR	10	4,61694	0,00489
НОРВЕЖСКА КРОНА	NOK	10	2,49341	0,00207
НОВОЗЕЛАНДСКИ ДОЛАР	NZD	10	1,05984	-0,00213
ФИЛИПИНСКО ПЕСО	PHP	100	3,13283	-0,00675
ПОЛСКА ЗЛОТА	PLN	10	4,99369	-0,04867
НОВА РУМЪНСКА ЛЕЯ	RON	10	4,73796	-0,01174
РУСКА РУБЛА	RUB	100	5,04210	-0,00260
ШВЕДСКА КРОНА	SEK	100	2,04222	-0,00192
СИНГАПУРСКИ ДОЛАР	SGD	10	1,07434	0,00089
ТАЙЛАНДСКИ БАТ	THB	100	4,56394	0,00914
НОВА ТУРСКА ЛИРА	TRY	10	9,88842	-0,05631
ЩАТСКИ ДОЛАР	USD	1	1,47166	0,00343
ЮЖНОАФРИКАНСКИ РАНД	ZAR	10	1,99014	-0,00528
ЗЛАТО (ТРОЙ УНЦИЯ)	XAU	1	1689,23000	-8,04000

Обменни курсове на чуждестранните валути към лева за 28.04.2010 година. Тези курсове се основават на чл. 29, ал. 2 от Закона за БНБ и референтните курсове на ЕЦБ за съответния ден, и се прилагат за целите на статистическата и счетоводната отчетност.

Тип	Валута	Емисионна стойност за поръчки подадени до 14.30 ч. на 26.04.2010 г.					Цена при обратно изкупуване
		До 5 000 евро	От 5 001 до 10 000 евро	От 10 001 до 20 000 евро	Над 20 001 евро	Над 100 001 евро	
консервативен	USD	156,02	155,25	154,49	154,11	152,21	152,21
консервативен	EUR	11,69	11,63	11,57	11,54	11,40	11,40
консервативен	EUR	81,29	80,89	80,50	80,10	78,92	78,92
балансиран	EUR	100,79	100,30	99,81	99,32	97,85	97,85
балансиран	EUR	776,80	773,02	769,25	765,48	754,17	754,17
високодоходен	EUR	174,12	173,29	172,46	171,63	165,83	165,83
високодоходен	EUR	83,61	83,20	82,80	82,40	80,39	80,39
високодоходен	EUR	162,72	161,94	161,15	160,37	156,46	156,46
високодоходен	EUR	321,84	320,30	318,77	317,24	306,51	306,51
високодоходен	EUR	191,27	190,36	189,45	188,54	182,16	182,16
високодоходен	EUR	241,12	239,97	238,83	237,68	229,64	229,64
високодоходен	EUR	90,13	89,70	89,27	88,84	85,84	85,84
консервативен	EUR	236,39	235,26	234,14	233,01	225,13	225,13

Нетната стойност на активите на дял е равна на цената на обратно изкупуване. Информация за проспектите и прозивката на фондовете може да бъде получена на тел. 0700 10 000, както и на интернет адреси www.rcm.at и www.ram.bg

Котировки на взаимните фондове

Фонд	Тип	Ем. ед./еп	ЦОМ	Допирност и Риск					Начало на публ. предлагане
				От началото на годината (не се анюализира)	Спандарно отклонение	За последните 12 мес.	От началото на публ. предлагане (анюализирано)	Начало на публ. предлагане	
Аврора Капитал АД	балансиран	10.0000	10.0000	2,16%	11,19%	-11,19%	-28,27%	21.01.2008	
Аврора Кепитъл - балансиран	балансиран	5.0382	5.0634	5.2397	5.0382	4.9374	-2,16%	21.01.2008	
Аврора Кепитъл - слова COMMUNITU FUND	фонд в акции	6.7740	6.8079	7.0450	6.7740	6.6385	-4,37%	23.01.2008	
ДФ Аврора Кепитъл Югоизточна Европа	високодоходен	10.0989	10.2504	10.5029	0.0000	0.0000	N/A	23.09.2009	
Активна Асет Мениджмънт АД	фонд в акции	2.4334	2.4334	2.4334	2.4334	2.4334	-2,36%	12.11.2007	
ДФ Активна Високодоходен	балансиран	2.8591	2.8591	2.8591	2.8591	2.8591	-3,88%	12.11.2007	
Астра Асет Мениджмънт АД	до 249999,99 лв	наг 250 000 лв	до 6 месеца	наг 6 месеца					
ДФ Астра Кеш	паричен пазар	10.9902	10.9847	10.9682	10.9792	10.9792	2,24%	06.10.2008	
ДФ Астра Баланс	балансиран	10.2148	10.1640	10.0624	0.0000	0.29%	4,47%	06.10.2008	
ДФ Астра Плюс	фонд в акции	10.8060	10.7522	10.6447	10.6984	0.0000	-1,42%	06.10.2008	
БенчМарк Асет Мениджмънт АД	балансиран	13.3150	13.3812	13.3812	-0,30%	6,49%	9,45%	14.12.2005	
ДФ БенчМарк Фонд 1 Акции и Облигации	балансиран	8.4217	8.3383	8.3383	-0,45%	13,04%	5,16%	01.03.2006	
ДФ БенчМарк Фонд 2 Акции	балансиран	5.4784	5.4242	5.4242	-7,33%	9,60%	-3,59%	21.06.2006	
ДФ БенчМарк Фонд 3 Сектор Недвижими Имоти	фонд в акции	8.4234	8.1781	8.1781	3,26%	14,38%	18,27%	05.02.2008	
ДФ БенчМарк Фонд 4 ЕНЕРГЕТИКА	фонд в акции	11.4892	11.1546	11.1546	8,70%	9,33%	16,21%	05.02.2008	
ДФ БенчМарк Фонд 5 ШИЕ	паричен пазар	11.6625	11.6625	11.6625	2,80%	0,21%	9,03%	08.42.2008	
Болкан Капитал Мениджмънт АД	до 2 з.	наг 2 з.							
ДФ БОМ Балансиран Капитал	фонд в облигации	83.1987	82.9075	82.9075	0,32%	2,92%	6,80%	-4,89%	20.11.2006
ДФ Европа	фонд в акции	50.7723	50.5184	50.7723	-2,17%	1,82%	0,34%	-14,34%	20.11.2006
ДФ Балкани	фонд в акции	75.9970	75.6170	75.9970	10,24%	4,97%	24,29%	-9,36%	03.10.2007
Варчев Мениджмънт Къмплани ЕАД	фонд в акции	105.7256	104.1516	104.1516	2,22%	2,10%	4,37%	1,51%	04.01.2007
ДФ Варчев Високодоходен фонд	балансиран	85.0917	83.8249	83.8249	1,97%	0,83%	1,57%	-5,98%	25.06.2007
ДСК Управление на активи ЕАД	фонд в облигации	1.27824	1.27568	1.27568	2,26%	0,81%	6,27%	5,70%	01.12.2005
ДФ ДСК Стандарт	балансиран	1.08230	1.07582	1.07582	0,28%	5,78%	6,45%	1,74%	01.12.2005
ДФ ДСК РАСТЕК	фонд в акции	0.76145	0.76984	0.76984	-0,03%	13,33%	12,60%	-5,98%	01.03.2006
ДФ ДСК ИМОТИ	фонд в акции	0.72969	0.72533	0.72533	-0,58%	1,93%	2,49%	-13,80%	07.03.2008
ДФ ДСК Евро Актив	ниско рисков	1.03765	1.03454	1.03454	1,15%	N/A	N/A	N/A	07.05.2009
Елмана Фонд Мениджмънт АД	балансиран	103.8895	102.8558	102.8558	0,62%	9,05%	10,63%	0,77%	07.12.2005
ДФ Елмана Балансиран Евро Фонд	балансиран	109.8069	108.7143	108.7143	-0,43%	8,16%	6,21%	2,16%	06.03.2006
ДФ Елмана Високодоходен Доларов Фонд	фонд в акции	91.4128	90.9518	90.9518	0,92%	13,63%	16,77%	-0,46%	20.06.2005
ДФ Елмана Фонд Паричен Фонд	паричен пазар	118.1489	118.1489						

О Б Щ И Н А С В И Л Е Н Г Р А Д**О Б Я В Л Е Н И Е**

За предстоящо отчуждаване на част от имот – частна собственост, находящ се в с.Момково, общ.Свиленград, за изграждане на улица с о.т. 94-94А

На основание чл.25,ал.1 от Закона за общинската собственост

У В Е Д О М Я В А М

„РОСИ-2004“ ЕООД със седалище и адрес на управление: гр.Свиленград, ул. „Младост“ №2, вх.Б,ап.б, управлявано от едноличния собственик Росица Христова Димитрова в качеството му на собственик на УПИ XI в кв.34 по плана на с.Момково, общ.Свиленград, одобрен със Заповед №246/03.05.1967г.,изм. с Решение №485/30.07.2009г. на ОбС- Свиленград и Заповед №1315/05.11.2009г. на Кмета на Община Свиленград, за предстояща процедура по принудително отчуждаване по глава III от ЗОС, съгласно изработен подробен устройствен план, предвиждащ изграждане на обект УЛИЦА с о.т.94-94А-публична общинска собственост / чл.22,ал.1 от ЗОС/, за задоволяване на неотложна общинска нужда, която не може да бъде задоволена по друг начин / чл.21,ал.1 от ЗОС/, като засегнатата част от имота е с площ от 101.35 кв.м., а сумата на паричното обезщетение е в размер на 1586 /хиляда петстотин осемдесет и шест /лв.

С изграждането на улица с о.т.94-94А – публична общинска собственост ще се създаде възможност за непосредствен достъп до площада в центъра на населеното място, както и запазването и достъпа до съществуващи подземни проводни и съоръжения/включително възлова отклонителна касета, запазваща централната селищна част/ на техническата инфраструктура, които са общинска собственост.

В срока на обявяването, собственика на посочения имот следва да представи легитимен документ за собственост в дирекция “Общинска собственост и регионално развитие”, Община Свиленград, ст.310, в противен случай, сумата за паричното обезщетение ще бъде пребедено по сметка на Община Свиленград, съгласно чл.29,ал.2 от ЗОС.

Обявяването да се публикува в два централни и един местен ежедневник, в интернет страницата на Община Свиленград и копие от него да се постави на определено за целта място в сградата на Община Свиленград и Кметство- с.Момково

ИНЖ.ГЕОРГИ МАНОЛОВ
Кмет на Община Свиленград

О Б Я В А

Изпълнителна агенция “Социални дейности на Министерството на отбраната”, гр. София, бул. “Тотлебен” № 34а, тел. 02 91 51 326, на основание чл. 19 от Закона за държавната собственост, чл. 13 и чл. 43 от Правилника за прилагане на Закона за държавната собственост, обявява търж с явно наддаване за отдаване под наем на недвижим имот – частна държавна собственост, представляваща бистро “Фрегатата”, обособена част от Хотел “Фрегатата”, находящ се в к. к. “Св. Св. Константин и Елена”

Предназначение на имота – заведение за хранене.

Срок на наемното отношение – 3 (три) години.

Начална тръжна месечна наемна цена – 1100 (хиляда и сто) лева. Съгласно ЗДДС, върху договорената месечна цена се начислява 20% ДДС. Наемът се дължи за периода от 01.06. до 30.09. през съответната календарна година.

Начин на плащане – по банков път по сметка на Изпълнителна агенция “Социални дейности на Министерството на отбраната”: IBAN – BG18 UNCR 9660 3120 1717 11, BIC ког – UNCRBGSF в Уникредит Булбанк.

Други специфични условия (изисквания към кандидатите):

- да бъде търговец по смисъла на Търговския закон с основна дейност ресторантьорство;
- да представи инвестиционна програма за обекта за не по-малко от 15 000 лева, разпределени по 5 000 лева през всяка от годините на наемния договор.

Цена на тръжната документация – 24 (двадесет и четири) лева с ДДС.

Тръжната документация се заплаща по банков път по сметка на Изпълни-

Съгласно чл. 191, ал. 4 от Закона за публичното предлагане на ценни книжа, Съветът на директорите на **УД „БенчМарк Асет Менеджмънт“ АД**, уведомява че е представил в Комисия за финансов надзор и „Българска фондова борса – София“ АД Междинни финансови отчети към 31.03.2010 г. на **ДФ „БенчМарк Фонд – 1 Акция и облигации”, ИД „БенчМарк Фонд – 2 Акция” АД, ДФ „БенчМарк Фонд – 3 Сектор недвижими имоти”, ДФ „БенчМарк Фонд-4 Енергетика”, ДФ „БенчМарк Фонд-5 Централна и Източна Европа” и ДФ „БенчМарк Фонд-6 Паричен”.**

За заинтересованите лица и потенциалните инвеститори съобщаваме, че отчетите са на разположение в офиса на Управляващото дружество – гр. София 1407, бул. „Черни връх” №32А всеки работен ден от 08:30 до 17:30, както и на интернет страница www.benchmark.bg.

О Б Я В А

Изпълнителна агенция “Социални дейности на Министерството на отбраната”, гр. София, бул. “Тотлебен” № 34а, тел. 02 91 51 326, на основание чл. 19 от Закона за държавната собственост, обявява търж с явно наддаване за отдаване под наем на недвижим имот – частна държавна собственост, представляваща бистро “Адмирал”, обособена част от Хотел “Адмирал”, находящ се в к. к. “Св. Св. Константин и Елена”

Предназначение на имота – заведение за хранене.

Срок на наемното отношение – 3 (три) години.

Начална тръжна месечна наемна цена – 1400 (хиляда и четиристотин) лева. Съгласно ЗДДС, върху договорената месечна цена се начислява 20% ДДС. Наемът се дължи за периода от 01.06. до 30.09. през съответната календарна година.

Начин на плащане – по банков път по сметка на Изпълнителна агенция “Социални дейности на Министерството на отбраната”: IBAN – BG18 UNCR 9660 3120 1717 11, BIC ког – UNCRBGSF в Уникредит Булбанк.

Други специфични условия (изисквания към кандидатите):

- да бъде търговец по смисъла на Търговския закон с основна дейност ресторантьорство;
- да представи инвестиционна програма за обекта за не по-малко от 15 000 лева, разпределени по 5 000 лева през всяка от годините на наемния договор.

Цена на тръжната документация – 24 (двадесет и четири) лева с ДДС.

Тръжната документация се заплаща по банков път по сметка на Изпълнителна агенция “Социални дейности на МО”: IBAN – BG18 UNCR 9660 3120 1717 11, BIC ког – UNCRBGSF в Уникредит Булбанк и се получава в сградата на Изпълнителна агенция “Социални дейности на МО”, гр. София, бул. “Тотлебен” № 34а, от 29.04.2010 г. до 14.05.2010 г. всеки работен ден от 10.00 до 12.00 и от 14.00 до 17.00 часа, тел. за контакти 02 91 51 326.

Дати за оглед на обекта: всеки работен ден от 10.05.2010 г. до 21.05.2010 г. от 10.00 до 17.00 часа, след закупуване на тръжна документация и подадена заявка за оглед. Огледът се извършва не по-рано от 2 дни след подаване на заявката. Тел. за контакти: 02 91 51 326.

Депозит за участие – 1500 (хиляда и петстотин) лева с ДДС, платими по банков път – по сметка на Изпълнителна агенция “Социални дейности на МО”: IBAN – BG84 UNCR 9660 3320 1717 19, BIC ког – UNCRBGSF в Уникредит Булбанк.

Депозитът на сключилия договор за наем се задържа от наемодателя до прекратяването на договора като гаранция за заплащане на наем и консумативи.

Съпътна на наддаване – 50 (петдесет) лева.

Тръжът ще се проведе на 01.06.2010 г. от 10.00 часа в сградата на Изпълнителна агенция “Социални дейности на Министерството на отбраната”, гр. София, бул. “Тотлебен” № 34а.

Заявления за участие в търза се подават и приемат в сградата на Изпълнителна агенция “Социални дейности на Министерството на отбраната”, гр. София, бул. “Тотлебен” № 34а от 21.05.2010 г. до 31.05.2010 г., всеки работен ден от 10.00 до 12.00 и от 14.00 до 16.00 часа, тел. за контакти: 02 91 51 326.

О Б Я В А

Изпълнителна агенция “Социални дейности на Министерството на отбраната”, гр. София, бул. “Тотлебен” № 34а, тел. 02 91 51 326, на основание чл. 19 от Закона за държавната собственост, чл. 13 и чл. 43 от Правилника за прилагане на Закона за държавната собственост, обявява търж с явно наддаване за отдаване под наем на недвижим имот – публична държавна собственост, представляваща помещене №24 (банков офис), обособена част от Военно-морски клуб, находящ се в гр. Варна, бул. “Владислав Варненчик” №2

Предназначение на имота – банков офис.

Срок на наемното отношение – 5 (пет) години.

Начална тръжна месечна наемна цена – 4200 (четири хиляди и двеста) лева. Съгласно ЗДДС, върху договорената месечна цена се начислява 20% ДДС.

Начин на плащане – по банков път по сметка на Изпълнителна агенция “Социални дейности на Министерството на отбраната”: IBAN – BG18 UNCR 9660 3120 1717 11, BIC ког – UNCRBGSF в Уникредит Булбанк.

Други специфични условия (изисквания към кандидатите):

- да бъде банка по смисъла на Закона за кредитните институции;
- да представи инвестиционна програма за обекта за не по-малко от 100 000 лева;

Цена на тръжната документация – 24 (двадесет и четири) лева с ДДС.

Тръжната документация се заплаща по банков път по сметка на Изпълнителна агенция “Социални дейности на МО”: IBAN – BG18 UNCR 9660 3120 1717 11, BIC ког – UNCRBGSF в Уникредит Булбанк и се получава в сградата на Изпълнителна агенция “Социални дейности на МО”, гр. София, бул. “Тотлебен” № 34а, от 29.04.2010 г. до 14.05.2010 г. всеки работен ден от 10.00 до 12.00 и от 14.00 до 17.00 часа, тел. за контакти 02 91 51 326.

Дати за оглед на обекта: всеки работен ден от 10.05.2010 г. до 21.05.2010 г. от 10.00 до 17.00 часа, след закупуване на тръжна документация и подадена заявка за оглед. Огледът се извършва не по-рано от 2 дни след подаване на заявката. Тел. за контакти: 02 91 51 326.

Депозит за участие – 5 000 (пет хиляди) лева с ДДС, платими по банков път – по сметка на Изпълнителна агенция “Социални дейности на МО”: IBAN – BG84 UNCR 9660 3320 1717 19, BIC ког – UNCRBGSF в Уникредит Булбанк.

Депозитът на сключилия договор за наем се задържа от наемодателя до прекратяването на договора като гаранция за заплащане на наем и консумативи.

Съпътна на наддаване – 100 (сто) лева.

Тръжът ще се проведе на 01.06.2010 г. от 14.00 часа в сградата на Изпълнителна агенция “Социални дейности на Министерството на отбраната”, гр. София, бул. “Тотлебен” № 34а.

Заявления за участие в търза се подават и приемат в сградата на Изпълнителна агенция “Социални дейности на Министерството на отбраната”, гр. София, бул. “Тотлебен” № 34а от 21.05.2010 г. до 31.05.2010 г., всеки работен ден от 10.00 до 12.00 и от 14.00 до 16.00 часа, тел. за контакти: 02 91 51 326.

**„ТЪРГОВСКА БАНКА Д“ АД**

София 1000, бул. „Цар Освободител“ № 8

Тел.: (02) 935 71 71, факс: (02) 989 48 48, e-mail: DBank@DBank.bg, www.DBank.bg

БАЛАНС		
	в хиляди лева	
	31.12.09	31.12.08
Активи		
Парични средства в каса и разплащателна сметка в централната банка	35,655	28,524
Вземания от банки	58,670	37,674
Ценни книжа, държани за търгуване	-	-
Предоставени кредити и аванси на клиенти	149,480	133,711
Ценни книжа, държани по падеж	86,640	80,472
Ценни книжа на разположение за продажба	10,840	10,804
Имоти и оборудване	4,060	2,604
Нематериални активи	96	152
Други активи	523	300
Актив по отсрочени данъци	-	1
Общо активи	345,964	294,242
Пасиви		
Задължения към банки	48,270	7,152
Задължения към клиенти	246,984	240,502
Задължения към клиенти по заети ценни книжа	-	438
Други пасиви	1,122	1,298
Общо пасиви	296,376	249,390
Собствен капитал		
Акционерен капитал	40,000	40,000
Резерви	9,588	4,852
Общо собствен капитал	49,588	44,852
Общо пасиви и собствен капитал	345,964	294,242

ОТЧЕТ ЗА ВСЕОБХВАТНИЯ ДОХОД		
	в хиляди лева	
	31.12.09	31.12.08
Приходи от лихви и други подобни приходи	20,892	18,690
Разходи за лихви и други подобни разходи	(4,288)	(3,745)
Нетен доход от лихви и други подобни доходи	16,604	14,945
Приходи от такси и комисиони	2,005	1,835
Разходи за такси и комисиони	(179)	(161)
Нетен доход от такси и комисиони	1,826	1,674
Нетен доход от операции в чуждестранна валута	394	358
Нетен доход от операции с ценни книжа, държани за търгуване	-	(2,754)
Нетен доход от банкови операции	18,824	14,223
Възстановяване на / (загуби от) обезценка и несъбираемост на кредити	(1,930)	(1,368)
Общи административни разходи	(11,665)	(8,103)
Печалба от оперативна дейност преди данъци	5,229	4,752
Разход за данъци върху печалбата	(529)	(478)
Нетна печалба за отчетния период	4,700	4,274
Друг всеобхватен доход		
Промяна в справедливата стойност на финансови активи на разположение за продажба	36	(65)
Ефект от отсрочени данъци	-	(2)
Общ всеобхватен доход	4,736	4,207

1. Този отчет е приет от Общото събрание на банката, състояло се на 24 април 2010 г.
2. „Търговска Банка Д“ АД съобщава на всички заинтересовани лица, че оповестяването на информация към 31.12.2009 г., съгл. изискванията на чл.335 от Наредба № 8 на БНБ за капиталовата адекватност на кредитните институции, е публикувано на уеб-страницата на банката на адрес www.DBank.bg.

(п) **Радка Никодимова** (п) **Пламен Петров**
Изпълнителен директор Изпълнителен директор

БЪЛГАРСКА БАНКА ЗА РАЗВИТИЕ АД

ОТЧЕТ ЗА ФИНАНСОВОТО СЪСТОЯНИЕ		
към 31 декември 2009 година		
ПОКАЗАТЕЛИ	2009	2008
АКТИВИ		
Парични средства в каса и по разплащателна сметка в Централната банка	17 971	10 696
Вземания от банки	559 715	200 101
Предоставени кредити и аванси на клиенти	278 265	190 842
Ценни книжа на разположение и за продажба	14 190	21 207
Ценни книжа държани до падеж	0	66
Инвестиции в дъщерни дружества	27 500	2 500
Имоти и оборудване	1 899	2 024
Нематериални активи	53	39
Активи държани за препродажба	1 803	1 659
Активи по отсрочени данъци	111	0
Други активи	102	495
СУМА НА АКТИВИТЕ	901 609	429 629
ПАСИВИ		
Задължения към банки	28 800	7 966
Задължения към клиенти	69 132	39 137
Привлечени средства от международни институции	157 453	126 495
Други привлечени средства	20 628	16 390
Облигационни заеми	0	5 029
Пасиви по отсрочени данъци	0	7
Други пасиви	4 084	3 379
СУМА НА ПАСИВИТЕ	280 097	198 403
СОБСТВЕН КАПИТАЛ		
Основен капитал	589 574	214 574
Резерви	31 938	16 652
СУМА НА СОБСТВЕНИЯ КАПИТАЛ	621 512	231 226
СУМА НА ПАСИВИТЕ И СОБСТВЕНИЯ КАПИТАЛ	901 609	429 629

ОТЧЕТ ЗА ВСЕОБХВАТНИЯ ДОХОД			
за годината, завършваща на 31 декември 2009 година			
ПОКАЗАТЕЛИ	2009	2008	
Приходи от лихви и други подобни приходи	44 281	20 385	
Разходи за лихви и други подобни разходи	(6 308)	(8 210)	
Нетен доход от лихви и други подобни доходи	37 973	12 175	
Приходи от такси и комисиони	1 872	1 126	
Разходи за такси и комисиони	(210)	(30)	
Нетен доход от такси и комисиони	1 662	1 096	
Нетен доход от операции в чуждестранна валута	200	267	
Нетен доход от ценни книжа на разположение и за продажба	(30)	-23	
Други доходи от дейността	79	167	
Доход от банкови операции	39 884	13 682	
Загуби от обезценка и несъбираемост на кредити и гаранции	(16 209)	(2 020)	
Общи и административни разходи	(6 387)	(5 652)	
Печалба от оперативната дейност преди данъци	17 288	6 010	
Разход за данък върху печалбата	(1 742)	(615)	
НЕТНА ПЕЧАЛБА ЗА ГОДИНАТА	15 546	5 395	
Други компоненти на всеобхватния доход:			
Нетна промяна в справедливата стойност на финансови активи на разположение и за продажба	(339)	(572)	
Данък върху дохода, свързан с компонентите на другия всеобхватен доход	79	2	
Общ всеобхватен доход за годината, нетно от данък	(260)	(570)	
ОБЩО ВСЕОБХВАТЕН ДОХОД ЗА ГОДИНАТА	15 286	4 825	

Изпълнителен директор: Димитър Димитров
Изпълнителен директор: Сашо Чакалски
Изпълнителен директор: Ангел Гекев
Главен счетоводител: Иван Личев
Заверил: Афа ООД

ОТЧЕТ ЗА ФИНАНСОВОТО СЪСТОЯНИЕ
на консолидирана основа

	В ХИЛ. ЛВ.	
	2009	2008
АКТИВИ		
Пари в каса и по сметка в Централната банка	832 164	905 931
Финансови активи, държани за търгуване	115 450	122 594
Деривати, държани за търгуване	45 142	38 303
Деривати за хеджиране	1 521	-
Финансови активи, отчитани по справедлива стойност в печалбата или загубата	136 071	184 567
Кредити и аванси на банки	2 071 567	1 549 996
Кредити и аванси на клиенти	7 378 678	7 238 633
Финансови активи на разположение за продажба	285 485	357 454
Инвестиции, държани до падеж	314 749	356 002
Инвестиции в асоциирани предприятия	22 511	17 720
Дълготрайни материални активи и инвестиционни имоти	247 022	195 275
Дълготрайни нематериални активи	34 866	38 175
Текущи данъчни активи	9 796	-
Отсрочени данъчни активи	6 696	9 651
Нетекущи активи и групи от активи за изваждане от употреба, класифицирани като държани за продажба	2 236	3 136
Други активи	19 775	16 772
ОБЩО АКТИВИ	11 523 729	11 034 209
ПАСИВИ		
Финансови пасиви, държани за търгуване	40 211	60 111
Деривати за хеджиране	6	-
Депозити от банки	3 114 002	3 227 729
Депозити от клиенти	6 413 097	6 024 506
Подчинени пасиви	212 123	209 368
Провизии	36 564	56 774
Текущи данъчни пасиви	27	774
Отсрочени данъчни пасиви	21 041	15 272
Други пасиви	46 524	61 386
ОБЩО ПАСИВИ	9 883 595	9 655 920
КАПИТАЛ		
Акционерен капитал	239 256	239 256
Преоценъчни резерви	130 109	61 932
Резерви	1 073 372	784 157
Доход от текущата година	197 397	292 944
ОБЩО КАПИТАЛ	1 640 134	1 378 289
ОБЩО ПАСИВИ И КАПИТАЛ	11 523 729	11 034 209

ОТЧЕТ ЗА ДОХОДИТЕ
на консолидирана основа

	В ХИЛ. ЛВ.	
	2009	2008
Приходи от лихви	637 409	655 553
Разходи за лихви	(227 899)	(191 839)
Нетен лихвен доход	409 510	463 714
Приходи от дивиденди	134	139
Приходи от такси и комисиони	160 654	165 721
Разходи за такси и комисиони	(8 755)	(9 714)
Нетен доход от такси и комисиони	151 899	156 007
Нетни печалби (загуби) от финансови активи и пасиви, държани за търгуване	1 751	(23 930)
Нетни печалби (загуби) от други финансови активи, отчитани по справедлива стойност в печалбата или загубата	65	184
Нетни печалби (загуби) от инвестиции, отчитани не по справедлива стойност в печалбата или загубата	2 169	(1 277)
Нетни печалби, свързани с дъщерни и асоциирани дружества и имоти, машини и съоръжения	5 617	13 847
Други оперативни приходи, нетно	6 895	5 292
Брутен оперативен доход	578 040	613 976
Разходи за персонала	(97 781)	(103 392)
Общи административни разходи	(113 691)	(124 502)
Амортизация и обезценка на материални и нематериални дълготрайни активи, инвестиционни имоти и активи за продажба	(35 087)	(31 987)
Разходи за провизии	18 885	3 634
Разходи за реструктуриране	-	17 986
Разходи за обезценка на финансови активи	(130 146)	(50 056)
ПЕЧАЛБА ПРЕДИ ДАНЪЧНО ОБЛАГАНЕ	220 220	325 659
Разходи за данъци	(22 823)	(32 715)
ПЕЧАЛБА ЗА ПЕРИОДА	197 397	292 944

ОТЧЕТ ЗА ВСЕОБХВАТНИЯ ДОХОД
на консолидирана основа

	В ХИЛ. ЛВ.	
	2009	2008
ПЕЧАЛБА ЗА ПЕРИОДА	197 397	292 944
Друг всеобхватен доход		
Финансови активи на разположение за продажба	10 422	(17 571)
Хеджиране на парични потоци	1 757	-
Увеличение на преоценъчен резерв на дълготрайни активи	63 960	-
Данъци, свързани с компонентите, отчетени като друг всеобхватен доход	(7 615)	1 757
Други разпределения	(4 076)	(584)
Общо друг всеобхватен доход за периода	64 448	(16 398)
ОБЩО ВСЕОБХВАТЕН ДОХОД ЗА ПЕРИОДА	261 845	276 546

ОТЧЕТ ЗА ФИНАНСОВОТО СЪСТОЯНИЕ
на самостоятелна основа

	В ХИЛ. ЛВ.	
	2009	2008
АКТИВИ		
Пари в каса и по сметка в Централната банка	832 158	905 929
Финансови активи, държани за търгуване	115 450	122 594
Деривати, държани за търгуване	45 142	38 303
Деривати за хеджиране	1 521	-
Финансови активи, отчитани по справедлива стойност в печалбата или загубата	136 071	184 567
Кредити и аванси на банки	2 071 567	1 549 996
Кредити и аванси на клиенти	7 370 496	7 232 251
Финансови активи на разположение за продажба	285 485	357 454
Инвестиции, държани до падеж	314 749	356 002
Инвестиции в дъщерни и асоциирани предприятия	27 499	14 932
Дълготрайни материални активи и инвестиционни имоти	245 463	185 129
Дълготрайни нематериални активи	34 823	38 122
Текущи данъчни активи	9 795	-
Отсрочени данъчни активи	6 681	9 631
Нетекущи активи и групи от активи за изваждане от употреба, класифицирани като държани за продажба	2 236	3 136
Други активи	19 638	16 658
ОБЩО АКТИВИ	11 518 774	11 014 704
ПАСИВИ		
Финансови пасиви, държани за търгуване	40 211	60 111
Деривати за хеджиране	6	-
Депозити от банки	3 105 352	3 218 594
Депозити от клиенти	6 421 385	6 029 191
Подчинени пасиви	212 123	209 368
Провизии	36 564	56 774
Текущи данъчни пасиви	-	759
Отсрочени данъчни пасиви	21 041	15 272
Други пасиви	46 152	51 570
ОБЩО ПАСИВИ	9 882 834	9 641 639
КАПИТАЛ		
Акционерен капитал	239 256	239 256
Преоценъчни резерви	130 109	61 932
Резерви	1 071 822	780 174
Доход от текущата година	194 753	291 703
ОБЩО КАПИТАЛ	1 635 940	1 373 065
ОБЩО ПАСИВИ И КАПИТАЛ	11 518 774	11 014 704

ОТЧЕТ ЗА ДОХОДИТЕ
на самостоятелна основа

	В ХИЛ. ЛВ.	
	2009	2008
Приходи от лихви	635 940	654 633
Разходи за лихви	(227 859)	(191 264)
Нетен лихвен доход	408 081	463 369
Приходи от дивиденди	134	139
Приходи от такси и комисиони	159 292	164 891
Разходи за такси и комисиони	(8 616)	(9 653)
Нетен доход от такси и комисиони	150 676	155 238
Нетни печалби (загуби) от финансови активи и пасиви, държани за търгуване	1 777	(24 019)
Нетни печалби (загуби) от други финансови активи, отчитани по справедлива стойност в печалбата или загубата	65	184
Нетни печалби (загуби) от инвестиции, отчитани не по справедлива стойност в печалбата или загубата	2 169	(1 277)
Нетни печалби, свързани с дъщерни и асоциирани дружества и имоти, машини и съоръжения	2 661	12 965
Други оперативни приходи, нетно	6 893	5 277
Брутен оперативен доход	572 456	611 876
Разходи за персонала	(96 483)	(102 248)
Общи административни разходи	(113 896)	(125 654)
Амортизация и обезценка на материални и нематериални дълготрайни активи, инвестиционни имоти и активи за продажба	(34 475)	(31 304)
Разходи за провизии	18 885	3 634
Разходи за реструктуриране	-	17 986
Разходи за обезценка на финансови активи	(129 650)	(49 922)
ПЕЧАЛБА ПРЕДИ ДАНЪЧНО ОБЛАГАНЕ	216 837	324 368
Разходи за данъци	(22 084)	(32 665)
ПЕЧАЛБА ЗА ПЕРИОДА	194 753	291 703

ОТЧЕТ ЗА ВСЕОБХВАТНИЯ ДОХОД
на самостоятелна основа

	В ХИЛ. ЛВ.	
	2009	2008
ПЕЧАЛБА ЗА ПЕРИОДА	194 753	291 703
Друг всеобхватен доход		
Финансови активи на разположение за продажба	10 422	(17 571)
Хеджиране на парични потоци	1 757	-
Увеличение на преоценъчен резерв на дълготрайни активи	63 960	-
Данъци, свързани с компонентите, отчетени като друг всеобхватен доход	(7 615)	1 757
Други разпределения	(402)	(511)
Общо друг всеобхватен доход за периода	68 122	(16 325)
ОБЩО ВСЕОБХВАТЕН ДОХОД ЗА ПЕРИОДА	262 875	275 378

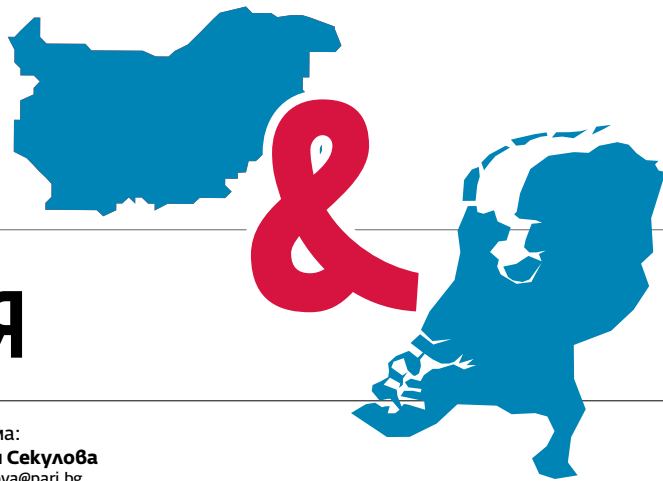

Рекламор:
Дарина Черкезова
dcherkezova@pari.bg
tel. 4395-877



Реклама:
Мария Секулова
msekulova@pari.bg
tel. 4395-872

Кризата заздравя отношенията между САЩ и България

IT секторът и възможностите за аутсорсинг в България са най-атрактивни за американските фирми



Небостъргачи, Статуята на Свободата, долари, престъпност, Барак Обама, McDonalds... Това са само част от символите на САЩ. Всъщност Щатите са толкова големи, че за каквото и да се сети човек, сигурно го има там. През последните няколко години обаче една от първите асоциации на икономистите е „криза“. САЩ ще остане в историята и като ядрото на световната криза от началото на XXI в. Въпреки влошената икономиче-

ска обстановка САЩ си остават един от важните инвеститори и търговски партньори за България. Анализаторите дори смятат, че тежките икономически условия само са заздравили връзката САЩ - България. Няма напускане на американски компании, а в същото време се засилва интересът към нови форми на сътрудничество, като например аутсорсинга.

Инвестиции
САЩ са на 8-о място по обем на инвестициите в България за периода от 1996 до 2009 г. Сумата, която са вложили компаниите с американски капитал през тези години, е 1.33 млрд. EUR. Само през предходната годи-

на у нас са влезли 38.2 млн. EUR американски инвестиции. Най-големият им обем е в дейности, свързани с енергетика, търговия, недвижими имоти и строителство, консултантски услуги.

През последните няколко години се наблюдава засилен интерес от страна на американски компании за инвестиции в разработването на софтуер, електроника, аутсорсинг на бизнес процеси и контактни центрове за техническа поддръжка, отчитат от Министерството на икономиката, енергетиката и туризма. Експертите оттам обобщават, че преобладават проектите в областта на услугите - центрове за техническа поддръжка,

shared services центрове за финансови и административни услуги, кол центрове.

Търговия

Въпреки сравнително добрия ръст на търговията между България и САЩ през последните години в края на 2009 г. тя се сви с 41.19% и се върна към обемите си от началото на века. Стокообменът за изминалата година е 455.3 млн. USD. Основните експортни стоки за САЩ са нефтени масла, продукти на хранителната промишленост, суров тютюн, торове и облекло. В същото време България внася от САЩ каменни въглища, електроуреди, автомобили, медицински инструменти и др.

Туризм

През 2009 г. страната ни е била посетена от 61 189 американски туристи, което е с 12.3% по-малко в сравнение с 2008 г. Броят на българските граждани, посетили САЩ, е 10 125, или с 36.8% по-малко на годишна база.

Страната ни има потенциал да привлече туристи от САЩ, особено с възможностите за еко- и селски туризъм. Липсата на директни полети не се отразява негативно на сектора.

Много от туристите пристигат и с круизни кораби по Дунав или Черно море и за тях България е част от един европейски маршрут.

Дарина Черкезова

790

▶ американски компании са инвестирани в България в края на 2007 г.

Най-големи американски инвестиции в България:

AES	1400
ТЕЦ Марица изток 1	
AES GEO ENERGY (USA/Germany)	380
"Ей и Ёс Гео енерджи - вятърен парк „Свети Никола“	
AMERICAN STANDARD	240
Идеал стандарт (1 завод), Видима (3 завода и кол център за техническа поддръжка)	
HP	Н.Д.
Хюлет-Пакард България	
HILTON INTERNATIONAL (USA/Netherlands)	40
Хилтън София	
KRAFT FOODS	38
Крафт Фуудс България	
BULGARIAN-AMERICAN PROPERTY MANAGEMENT	26,4
Българийн-американ пропърти мениджмънт	
Socotab	25,2
Сокотаб България	
McDONALDS	23,2
Макдоналдс България	
Alkoa	30
Алкоа пакажинг България	

Източник: Министерство на икономиката, енергетиката и туризма
Графика: Гриша Струнджев



▶ Дилиана Георгиева, управител на ХИЛД АСЕТ България ЕАД

Компания ХИЛД развива уникален социално отговорен бизнес модел. Дейността ни е нова за България и вече четвърта година сме съпричастни към благородната идея за подобряване качеството на живот на хората в златна възраст. Клиентите ни са доволни от взетото решение - собственото им жилище се превърна в източник на финансови средства, като запазват пожизнено правото си да живеят в него.

Гарант за финансовата стабилност на компанията са акционерите на ХИЛД, които

Компания ХИЛД е доверен партньор за клиентите си

инвестират собствени финансови средства. Инвеститори от САЩ, Германия и Унгария успешно са реализирали поредица от бизнес проекти със социална значимост по цял свят. Затова и въпреки икономическата криза ХИЛД стриктно спазва ангажиментите си по договорите.

Клиентите ни водят социално активен живот като членове на Клуб ХИЛД. Иницирираме благотворителни подкрепи на домове за възрастни хора и за деца в столицата. Традиционно организираме национални шахматни състезания за сеньори/ветерани за Купа ХИЛД. Осигуряваме различни възможности на хората над 65 години да поддържат любопитството си към света, да вярват в собствените си сили и да имат достойни старини в България.

Ние в ХИЛД сме убедени, че не е важно на колко години си, а колко млад се чувстваш, защото за радостта да живееш пълноценно няма възраст!

Интервю Валентин Георгиев, изпълнителен директор на Американската търговска камара AmCham

Трябва да правим реклама на икономическите си предимства

Членството на България в НАТО и в ЕС помогна на икономическите връзки между България и САЩ

► Господин Георгиев, какви са перспективите за развитие на българо-американските икономически отношения?

- Членството на България в НАТО, а и в ЕС отпуши двустранните търговско-икономически отношения. Първото доведе до гарантиране на по-голяма сигурност за инвеститорите, а второто ги накара да приемат страната като един по-установен за правене на бизнес пазар. Държавите от общността са много важни за Америка. Дневният оборот между САЩ и ЕС е от порядъка на 1.8 млрд. USD. За България традиционните пазари са в Европа. В САЩ се пробива малко по-трудно, но все пак има добри възможности и потенциал за правене на бизнес и в тази посока.

► Американската икономика бе силно повлияна от кризата, как това повлия на интереса на бизнеса оттам към България?

- Въпреки че много инвестиции бяха замразени и дори отказани заради кризата, това не важи за американските проекти в България. Пример е вятърният парк на AES във Варна. Той се реализира именно във време на криза. Американски фирми не само не излязоха от страната, а много от тях дори разшириха производствените си дейности. Забави се обаче навлизането на нови фирми. Ако има нови, те преимуществено са в сферата на аутсорсинга, информационните и комуникационните технологии, което все пак е добър знак. Продължи навлизането на компании и в сектори, които са добре позиционирани, като информационни и биотехнологии. Дори сме свидетели на това, че някои фирми с инвестиции в региона отказаха да разширят производството си в съседни страни, а избраха България. Пример в това отношение е Kraft Foods. От друга страна, световни гиганти като HP и IBM продължават да разрастват централите си.

► Кои са предимствата в условията за правене на бизнес в България според американските мениджъри?

- Едно от предимствата на България е добрата данъчна рамка. През последната година голямо отражение в положителен план има и подписването на двустранното споразумение за избягване на двойното данъчно облагане, което влезе в сила от 1 януари 2009 г. Американските фирми може да си намерят квалифициран персонал тук. Това са фактори, които отвориха вратата между държавите. От друга страна, основните проблеми са свързани с това, че има регулаторни режими, които спъват работата им или я забавят ненужно. Тези режими често са източник и на корупционни практики.

► Как реагира амери-



„ Не е добре ДДС да се повишава, но ще е фатално, ако продължи практиката данъкът да не се възстановява в законовите срокове

канският бизнес на идеята за повишаване на ДДС?

- Не е добре да се повишава, но още по-лоша е практиката да не се възстановява в законови срокове. Ако продължи практиката да не се възстановява ДДС, тогава вече ще е фатално.

► Какво трябва да направи България, за да покаже, че е добро място за инвестиции?

- Добре да комуники-

ра предимствата за правене на бизнес. Това е изключително важно за САЩ, където рекламата и всякакви маркетингови усилия се отплащат. Самата данъчна ставка не е достатъчна, ако тя не е позната.

Тук е мястото да кажем, че наистина има нужда от увеличаване на правомощията на Българската агенция за инвестиции (БАИ), за да може тя ефективно да подпомага чуждестранните инвес-

Визитка

Американска търговска камара

► Американската търговска камара е създадена през 2005 г.

► В момента в нея членуват над 300 компании.

► Камарата е официален представител за България на Търговската камара на САЩ и член на Европейския съвет на американските търговски камари.

► От 2009 г. организацията работи по проект за повишаване на прозрачността и отчетността на Търговския регистър в България.

► През миналата година от камарата разработиха и две „бели книги“ - с предложения за стимулиране на инвестиционните проекти в сферата на ВЕИ сектора и за устойчиво икономическо развитие на България.

СНИМКА ЕМИЛИЯ КОСТАДИНОВА

титори, особено когато става въпрос за големи инвестиционни проекти. Агенцията едва ли не трябва да е денонощно до чуждите инвеститори, да ги „хване за ръка“ от самото летище. Трябва да се съкрати и пътят на инвеститора до различни ведомства. Няма яснота и добра координация между институциите. Това е сред най-големите проблеми в сферата на енергетиката и ВЕИ сектора.

Дарина Черкезова

Бизнесът предлага реформа на Търговския регистър

Трябва да има консултативен съвет към Министерството на правосъдието, предлагат от камарата

Американската търговска камара (AmCham), Конфедерацията на работодателите в България (КРИБ), Българската стопанска камара (БСК) и Българската търговско-промишлена палата (БТПП) предлагат проект за реформа на Закона за Търговския регистър. В началото на април той е бил представен на председателя на парламента и председателите на правната и икономическата комисия.

Регистърът не е провал,



СНИМКА БОБИ ТОШЕВ

но все още има неща в работата му, които трябва да бъдат подобрени, коментира Валентин Георгиев,

изп. директор на AmCham. В закона трябва изрично да се уточни каква информация трябва и каква не

трябва да подават фирмите, казва той. Поради липсата на изрични указания компаниите понякога обявяват данни, които са конфиденциални. Служителите към регистъра пък са длъжни да качват на сайта всичко, което им се подаде, но не и да го премахват, ако впоследствие някоя от компаниите пожелае това. Смятаме, че най-лесният начин да се справим с проблеми от подобен вид е, ако се създаде консултативен съвет към Министерството на правосъдието. Той ще се занимава с подобни оперативни въпроси и няма непрекъснато да опираме до необходимост от законодателни промени, коментира Георгиев.

155

► млн. души са хората в трудоспособна възраст в САЩ

9.4

► процента е безработицата в САЩ през 2009 г.

Накратко Икономиката на САЩ в цифри

► Макроикономическите показатели на американската икономика са внушителни: по данни на МВФ, за 2009 г.,

► БВП на САЩ за 2009 г. е 14.3 трлн. USD, което е над една пета от БВП за цял свят.

► Икономиката на САЩ може да се смята за съпоставима с тази на целия Европейски съюз. За 2007 г. например американският БВП е само с

4% по-нисък от този на всички държави членки на ЕС.

► САЩ се нареждат на 8-о място в света по БВП на глава от населението.

► Страната е най-големият вносител и третият износител на стоки в света. Най-активните ѝ търговски партньори са Канада, Китай, Мексико, Япония и Германия.

► По предварителни статистически данни БВП на САЩ за 2009 г. е спаднал с 2.4% на годишна база. В края на 2008 г. икономиката отчита минимален ръст от 0.4%.

Финансиране

Райфайзенбанк купи апаратура за болница

Райфайзенбанк с изп. директор Момчил Андреев закупи 13 апарата за венoзни вливания за Специализираната болница за активно лечение на деца с онкохематологични заболявания в София. Уредите са закупени със средства, събрани от



► Момчил Андреев

банката по време на кампанията "Избери, за да помогнеш" през 2009 г. По проекта трезорът събра 66.5 хил. лв. По време на кампанията "Избери, за да помогнеш" през 2009 г. бяха събрани над 368 хил. лв. за над 30 благотворителни проекта на 23 организации и институции. В инициативата със своите лични дарения се включиха 2833 служители.

БАНКИ И ЗАСТРАХОВАНИЕ



Регистратор:
Радослава Димитрова
rdimitrova@pari.bg
tel. 4395-823



Реклама:
Деница Зарева
dzareva@pari.bg
tel. 4395-856

Фирмите печелят от заеми по индивидуална схема

Консултации на финансови експерти са необходими при определяне размера на заема и начина на усвояването му

Заемите по индивидуална схема носят печалба на фирмите. Това показват наблюденията на "Кредитекс". Кредитите по индивидуален план са най-подходящи за бизнеса, защото така може да се предложат най-подходящите продукти според спецификата на всеки бизнес, обясни Теодор Караиванов, ръководител на отдел "Кредитиране" в ПроКредит Банк. Финансови експерти посочиха, че фирмите може да увеличат печалбата си в пъти. Като пример те посочват фирма за търговия на хранителни продукти, която три години след получаване на бизнес кредит по индивидуална схема е увеличила оборота си с 80%, а печалбата ѝ е скочила двойно.

Структуриране

Експертите от "Кредитекс" посочват, че заемите по индивидуална схема се структурират по три основни компонента. Това са размерът на заема, начинът на усвояването му и погасителният план. Размерът на кредита се определя от реалните потребности за финансиране, както и от доходите. Много важни са задълженията и кредитната история на собственика, посочват от дружеството. От целта на финансирането зависи пък начинът на усвояването им, обясняват още от "Кредитекс".

Повечето бизнес кредити са структурирани индивидуално, като са съобразени с финансовия потенциал и характера на бизнеса като цяло, както и с неговата необходимост от финансиране, посочи Надя Кошинска, директор "Кредитиране на

малкия и средния бизнес" в Първа инвестиционна банка (ПИБ). При индивидуалните схеми на кредитиране винаги се договаря погасителен план, който изцяло е съобразен с приходите от продажби, като месечните погасителни вноски може да бъдат различни по размер в зависимост от това дали има изразена сезонност в бизнеса, обясни още Кошинска. По думите ѝ, ако ПИБ предоставя инвестиционен кредит за създаване или закупуване на нов производствен актив, възможно е да бъде договорен и gratuitен период за изплащане на главницата, съобразен с периода на въвеждане в експлоатация. В този случай обслужването на главницата по кредита може да започне в момента, в който бизнесът акумулира достатъчно приходи от новата инвестиция.

Теодор Караиванов коментира, че когато даден клиент кандидатства за бизнес кредит в ПроКредит Банк, той получава продукт, който е съобразен с целта, за която ще се използва кредитът, възможността на бизнеса да погасява задължението и желанието на клиента.

Лихвата по индивидуалните схеми на финансиране се определя в зависимост от кредитния риск на конкретния бизнес, каза Надя Кошинска. Лихвените условия при бизнес кредитирането се определят от кредитния риск на конкретния бизнес, обясни още тя.

Активност

Кредитите по индивидуална схема са предпочитани от фирмите, заяви Надя Кошинска. Най-много са исканията за кредит от секторите на търговията, производството и земеделието, посочи Теодор Караиванов. Фирмите в секторите Търговия и Производство основно се нуждаят от оборотни средства поради наличието на забавени или трудносьбираеми вземания. Земеделските



► Банкерите обясняват, че фиксирани условия по кредитите не са толкова изгодни, колкото индивидуални предложения в зависимост от бизнеса

СНИМКА ЕМИЛИЯ КОСТАДИНОВА

производители се нуждаят от оборотни средства за торове, препарати, семена и обработки на почвата, допълни той.

Все още преобладаващ е дялът на исканията за оборотни средства, като средната сума се запазва относително постоянна с тенденция за плавно нарастване, каза Караиванов. Според него причината за това са междуфирмената задължениост и желанието да се осигури ликвидност за посрещане на бъдещи плащания.

Прогноза

Фирмите все повече ще оценяват консултантската роля на банкера и способността му да предложи финансово решение на предприемача, обясниха от "Кредитекс". Място за стандартизирани продукти ще има, но по-скоро в сферата на жилищното кредитиране, докато бизнесът колкото по-зрял става, толкова повече ще оценява възможностите на финансирането "по мярка", посочиха още от дружеството.

Радослава Димитрова

Съвети Възможности пред фирменото кредитиране

► При инвестицията, за реализирането на която е нужно време, е по-добре да се взема кредит на траншовете.

► Друга възможност при инвестиционен

кредит е да се използва gratuitен период - през първоначален срок се изплаща само лихвата по кредита без вноски по главницата.

► Погасителният план пък трябва да се съобразява с дейността на фирмата - през слабите периоди да се изплащат по-ниски суми, а през печелившите - по-високи.

30.745

► млрд. лв. е стойността на фирмените заеми към края на март, показват данните на БНБ

Споразумение

Емпорики Банк
ще си партнира с
“Дженерали”

Емпорики Банк България, част от френската финансова група Credit Agricole Group, и “Дженерали Животозастраховане” АД, част от Generali PPF Холдинг, сключиха рамков договор за

партньорство и договор за застрахователно посредничество. Те бяха подписани от Атанасиос Петропулос, главен изпълнителен директор на Емпорики, Гълъбин Гълъбов, изп. директор на Емпорики, и Борис Чухаран, главен изпълнителен директор на “Дженерали Животозастра-



► Гълъбин Гълъбов, Атанасиос Петропулос, Тудор Молдован, Диана Манева и Борис Чухаран (от ляво на дясно)

ховане” АД, и Тудор Молдован, изпълнителен директор на дружеството. Емпорики Банк ще сключва Корпоративна застраховка “Живот” на “Дженерали Животозастраховане” с кредитополучателите. Чрез служителите си банката ще предлага и продава индивидуална спестов-

на застраховка “Дженерали Оптимум”, обясниха от банката. В края на 2009 г. “Дженерали застраховане” АД отчита 8.65% спад на премийния приход до 57 млн. лв. “Дженерали Животозастраховане” АД е продало полици за 14.2 млн. лв., което е 24% спад на годишна база.

Нови спестовни продукти са ХИТ в политиката на банките

Депозитите все още са основно перо в портфолиото на трезорите, но доходността от тях пада

Спестовните сметки са продуктът, върху който започват да се фокусират банките. През април две банки пуснаха нови спестовни продукти. Това са Пиреос Банк България и ОББ. Действията им са част от политиката за привличане на клиенти, коментираха експерти. Депозитите също са основен акцент сред банковите продукти.

Предложенията

Продуктът на ОББ е с продължителност между 12 и 36 месеца. Банката предлага сметката “Моето решение”. Лихвените проценти по нея са между 2.85 и 6% за левови спестявания и 2.35 и 5.50% за еурови. Лихвата се определя от два фактора - сročността и тегленето на пари през определения период. Предложението на ОББ не изисква минимална сума за откриване на смет-

ката, а довърсянето на суми се извършва един път месечно, обясниха от банката. Минималната вноска е 40 лв., допълниха от трезора.

Пиреос Банк пусна на пазара продукта “Пиреос Кеш Мениджър”. Той съчетава в себе си спестовна сметка и седмичен сročен депозит. При откриване на сметката клиентът сам определя размера на сумата, която остава на разположение по спестовната му сметка за покриване на текущи разходи в рамките на седмица. Когато по сметката има налични средства над определен размер на свободната сума, те автоматично се преобразуват в седмичен сročен депозит, обясниха от Пиреос.

6

► процента е максималната лихва по спестовна сметка на ОББ

Депозитната политика

Според финансов портал “Моите пари” през март се запазва тенденцията за понижаване на доходността по сročни депозити. Депозитите със срок от 1 и 3 месеца са с най-чувствително понижаване на лихвите, като тенденцията, която започва да се очертава, е предоставяне на по-високи лихви при депозитите с по-дълги сročности. Тези депозити представляват устойчив ресурс за банките и е логично те да предоставят по-високи лихви именно по тях, коментират от портала.

Прогнози

Въпреки че лихвените нива по депозитите падат, те ще остават привлекателни през цялата година, очакват банкери и кредитни експерти. Причината е, че въпреки понижението на лихвите по влоговете от 1.25-2% лихвените нива все още са атрактивни и гарантират добра доходност, която трудно може да се получи от друга инвестиция, ко-



► Спестовните сметки станаха част от политиката на банките за привличане на клиенти

СНИМКА БОБИ ТОШЕВ

ментира кредитен експерт. Още в началото на годината икономистите от УниКредит Булбанк прогнозираха, че увеличението на депозитите в периода 2009-2011 г. ще бъде 6.3%. Според статистиката на БНБ стойността на депозитите на нефинансовите предприятия и домакинствата в края на февруари е 37.08 млрд. лв., което е ръст от 1.7% за един месец.

Ръгослава Димитрова

Ръгослава Димитрова

Банкери: Кредитите стават по-изгодни

Банките привличат клиенти с по-ниска лихва за определен период, коментират икономисти

Офертите за кредитиране стават все по-изгодни, коментираха банкери. Според тях тази тенденция се поражда заради спада на лихвените нива по дългосрочните ипотечни кредити. Според наблюдатели лихвите вече доближават нива отпреди 2-3 години, когато кризата не беше започнала.

Коментар

Спадовете в лихвите може да се коментират позитивно, но според предприемачи част от клиентите сега може да се уплашат повече, защото банката подписва 20-годишен договор с клиента на по-ниска лихва, но след две години може да я вдига, допълни той.

Левон Хампарцумян, гл.



► Левон Хампарцумян, гл. изпълнителен директор на УниКредит Булбанк

СНИМКА МАРИНА АНГЕЛОВА

изпълнителен директор на УниКредит Булбанк, каза пред Нова телевизия, че при влошаване на икономическата ситуация има хора, които губят работата си и не може да погасяват вноската. Това в един момент води до загуби на банките, затова банките от своя страна вдигат надбавката като презастраховка.

Очаквания

Според банкери те тенден-

цията за намаляване на лихвите ще продължи и през тази година. Те обаче не се ангажират да посочат конкретни проценти, до които ще паднат лихвените проценти.

Ниските лихви не са решаващ, но са важен фактор при вземането на решение за кредит, коментира в интервю за в. “Пари” Тихомир Тошев, изпълнителен директор на “КредитЦентър”. Преди 3-4 години, преди

да настъпи кризата, те бяха най-важният фактор, посочи още той. Той обясни, че в момента хората са много внимателни в преценката дали да изтеглят кредит, обясни Тошев. Лихвата продължава да е важна, но не е с основна тежест. Клиентите вече гледат по-цялостно на кредита - всички негови такси, комисиони, разходите, съпътстващи обслужването им през годините. Лихвата се оценява, за да се направи първоначалното сравнение между офертите на различните финансови институции, коментира директорът на “КредитЦентър”.

Ръгослава Димитрова

8.49

► процента е средно-годишната лихва по евровите жилищни заеми в края на февруари

Продукти Пощенска банка подобри условия по депозит

Пощенска банка подобри условията по своя сročен депозит “Активни пари”. Спестовният продукт е с растяща лихва и срок 6 или 12 месеца. Годишната лихва по 12-месечния депозит нараства на всяко тримесечие за срока на депозита, като през последното тримесечие достига 12% в левове, 9% в евро и 7% за спестявания в щатски долари, обясниха от банката. Клиентите могат да внасят и теглят суми през целия период на депозита, обясниха още от трезора.

Ръководство Нови членове в УС на Societe Generale Експресбанк

Надзорният съвет на Societe Generale Експресбанк избра трима нови членове на управителния съвет на банката. Те са Бер-

тран Козароло - търговски директор, Мария Русева - директор “Корпоративно и инвестиционно банкиране”, и Даниела Христова - корпоративен секретар, съобщиха от банката. Бертран Козароло е зам.-председател на УС, Мария Русева и Даниела Христова са членове на УС на банката.

Партньорство Visa договори междубанкови такси с ЕК

Visa Европа постигна споразумение с ЕК за междубанковите такси за разплащания с дебитни карти. Предложенията на компанията за междубанковите такси (MIFs) бяха приети след серия от публични консултации. Visa Европа ще задържи на 20 базисни точки (0.2%) средните трансгранични междубанковите такси (MIFs) за трансакции с карти за директен дебит за период от четири години, обясниха още от компанията.

Промоция „Бул Инс“ ще застрахова и производители

„Бул Инс“, което е съсредоточило дейността си в автомобилните застраховки, ще предлага полици за производителите на плодове и зеленчуци. Компанията сключи договор с фонд

„Земеделие“ за съфинансиране при застраховане на селскостопанска продукция. Фондът ще покрива до 80% от разходите за застраховки на продукцията на производителите, като за целта е отпуснат бюджет от 4 млн. лв. Ако застраховката покрива над 30% загуби от неблагоприятни климатични условия, фонд „Земеделие“ ще съфинан-

сира до 80%, или 24 лв./дка. Ако полицата е срещу природни бедствия, фондът ще изплаща до 50%, или 15 лв. на декар от премията. Тази субсидия от фонд „Земеделие“ ще направи земеделските застраховки по-достъпни и ще осигури нужно спокойствие на производителите, коментира Стоян Проданов, изпълнителен директор на „Бул Инс“.



► Стоян Проданов

Продажби

1.043

► млрд. лв. са общите приходи от провадени автомобилни застраховки през миналата година

Първи спад при автомобилните полици за последните 3 години

„Гражданска отговорност“ вече формира 30.2% от премийните приходи на компаниите в общото застраховане

Автомобилното застраховане в последните 3 години, в хил. лв.

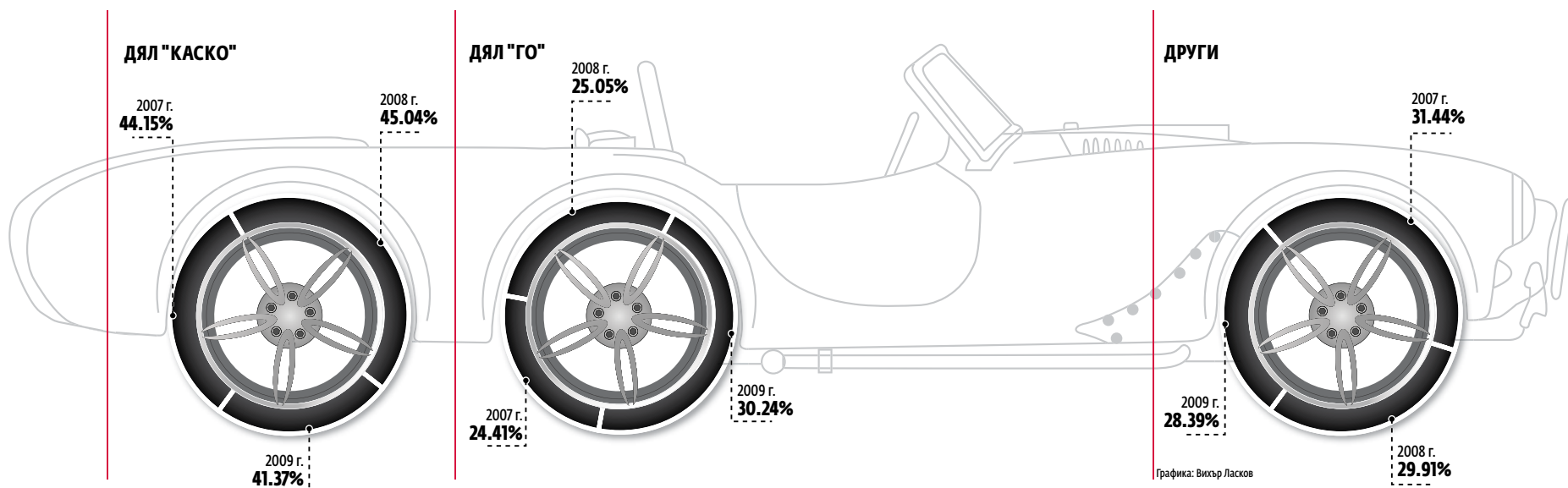

Автомобилното застраховане отчете спад на премийните приходи за първи път от последните три години. Това показва анализ на в. „Пари“ за постъпленията от автомобилни полици през 2009 г. Миналата година дружествата са продали автомобилни застраховки за 1.04 млрд. лв., което е 2.9% по-малко от предходния период. В края на 2008 г. премийният приход от автомобилни полици достигна 1.07 млрд. лв., което беше повишение от 23.5% спрямо края на 2007 г. Делът на тези продукти в портфейла на общото застраховане обаче се увеличава през миналата година заради поголемия спад в продажбите на пазара.

Виновник

С основна тежест за отчетения спад е понижението на премийните по застраховката „Каско“, която има най-го-

лям дял при формиране на приходите в общото застраховане. Продадените полици през миналата година са на стойност 602.7 млн. лв., което е 12.7% по-малко от 2008 г. Тогава премийните от „Каско“ достигнаха 690.3 млн. лв., като се повишиха с 23.25% на годишна база спрямо 2007 г.

Мениджъри на компании, които продават автомобилни застраховки, откриха три основни причини за по-малкото премийно. Спадът в продажбата на нови автомобили през миналата година е 50%, а през първото тримесечие този спад може би стигна 70%, коментира Радослав Диков, изпълнителен директор на „ЗК Български имоти“ АД. По думите му, когато няма продажби на нови коли, е нормално да се понижат премийните при „Каско“. Според Коста Чолаков, главен изпълнителен директор на

„Когато няма продажби на нови коли, е нормално да се понижат премийните при „Каско“

Радослав Диков, изпълнителен директор на ЗК „Български имоти“ АД

„Интерамерикан България“ ЗЕАД, натиск е оказала и конкуренцията между компаниите, тъй като е довела до спад в цените на полиците. Някои хора решиха да не подновяват полиците си, за да спестят този разход в условията на криза, твърди Коста Чолаков. Според Радослав Диков клиенти с по-

стари автомобили спират да подновяват полиците си, защото при някои компании има минимална премия независимо от възрастта на колата.

Тренд

За сметка на „Каско“ задължителната „Гражданска отговорност“ продължава да расте и през миналата година, макар с по-бавни темпове. Премийните по ГО в края на 2009 г. достигнаха 440.5 млн. лв., като се повишиха с 14.8%. Приходът от задължителната полица в края на 2008 г. беше 383.8 млн. лв., което беше 24% ръст на годишна база. Повечето приходи от „Гражданска отговорност“ са от ръста на цените, твърди Радослав Диков. По думите на Коста Чолаков данните на КФН и Гаранционния фонд показват, че броят на продадените задължителни полици намалява, но цените

В данните на КФН и Гаранционния фонд се вижда, че броят на продадените полици ГО намалява

Коста Чолаков, главен изпълнителен директор на „Интерамерикан България“ ЗЕАД

вървят нагоре. Вижда се, че техническите резултати по ГО са отрицателни, защото има по-голяма щетимост, а КФН изисква от нас да разделяме и повече резерви, твърди Коста Чолаков.

Портфейл

Според резултатите към края на миналата година

автомобилното застраховане е увеличило дела си в общото до 71.61% спрямо 70.09% в края на 2008 г. Виновник за това освен спада на пазара е ръстът на премийните по ГО. Задължителната застраховка е донесла 30.24% от премийните през миналата година, а в края на 2008 г. делът ѝ беше 25.05%. Точно обратно е движението при „Каско“, което през миналата година формира 41.37% от портфейла на общото застраховане. Делът в края на 2008 г. беше 45.04%.

Приносът на ГО за формиране на портфейла ще продължи да се увеличава поне до края на тази година, добави Коста Чолаков. Според Радослав Диков тенденцията ГО да увеличава дела в общото застраховане за сметка на „Каско“ ще се задълбочи през тази година.

Атанас Христов

Цумат

” Зъболекарите масово слагат импланти, без да имат необходимата квалификация

► г-р Пресиян Кръстев



Новости
При зъболекаря става все по-скъпо

Зъболекарските услуги стават все по-скъпи в световен план и у нас. Американски, японски и германски лекари по дентална медицина предлагат най-различни новости, които са съобразени

със стандарта на техните страни. И когато тези услуги започват да се предлагат у нас, те няма как да са евтини. Изграждането на зъб с композит, при което той не се пили, струва от 200 до 400 лв. За циркониева коронка или мост пациентът се бръква между 600 и 1000 лв. на зъб. Имплант последно поколение излиза между 2 и 4 хил. лв. на зъб.

Фабрика за усмивки

Пет дентални практики са отличени в конкурс за естетика и сложност



Красивата усмивка струва пари. И много работа. Зъболекарите отдавна използват нови техники, нестандартни лечения и най-успешните методи от световната практика. В името на красивата усмивка. Конкурсът “Усмивка на годината” показва шедьоврите на българската дентална медицина. Тази година в него премериха сили 14 участници със своите 16 клинични случая в пет категории.

Побегителите
Специалната награда за “Комплексно естетично възстановяване” грабнаха д-р Иван Горялов, д-р Николай Папанов, д-р Ангел Георгиев,

проф. д-р Георги Анастасов, доц. д-р Юрий Анастасов от Пловдив. Те получиха награда за клиничен случай на момче, родено с деформация. Преобразяването на усмивката му е коствало 9 операции в продължение на 39 месеца. Усилията на пловдивските зъболекари са стрували около 30 хил. USD. Пациентът е опериран от д-р Георги Атанасов, който е водещ зъболекар в Америка със

собствена клиника на Пето авеню.

Импланти
В категорията “Имплантологичен случай” отличените са д-р Пресиян Кръстев и д-р Светослава Стефанова от Варна. Те имплантирали преден зъб на 22-годишно момиче. Цената на услуга-

та е 4 хил. лв. и работата е продължила близо 12 месеца. Имплантологията трудно си пробива път у нас, макар масово да се предлага от зъболекари без необходимата квалификация, което й създава лоша слава, казва д-р Стефанова. Останалите призьори са д-р Антон Самодумов от Плов-

див в кате-
го-
рия “Керамични възстановявания”, д-р Надежда Кулюмджиева от София в категория “Ортодонтически случай”. Лечението на пациента продължи 16 месеца, а цената е около 2 хил. лв. В чужбина щеше да му струва поне 10 хил. лв., обясни д-р Надежда Кулюмджиева. За нея добре свършената работа е по-важна от изкараните пари.

Амбиция за година

За приза на националния дентален конкурс “Усмивка на годината” кандидатстваха победителите, определени в отделните категории. Журито обаче реши да не дава голямата награда. Целта ни е зъболекарите да бъдат амбицирани за още по-добро представяне до година, каза председателят на журито на конкурса германският зъболекар д-р Гернот Мьорих. По думите му българските зъболекари са направили крачка напред в желанието си да работят по международно признати европейски и световни стандарти.

Светлана Желева



► Екипът на г-р Иван Горялов (вляво) получи специалната награда за “Комплексно естетично възстановяване”